



**AO**

**TRIBUNAL DE JUSTIÇA DO ESTADO DO AMAZONAS**

**PE: 90032/26**

**PROPONENTE:**

**Razão Social:** TECNO TRADE COMÉRCIO E SERVIÇOS DE EQUIP. ELETRÔNICOS E SONORIZAÇÃO LTDA.

**CNPJ:** 09.087.468/0001-30

**Inscrição Estadual:** 0240438396

**Endereço:** Av. Victor Barreto 696 sala 101, Centro, Canoas, RS 92010-000

**Fone:** (51) 30315050

**E-mail:** [licit@tagaudio.com.br](mailto:licit@tagaudio.com.br)

**Banco do Brasil:** Agência 1701-9 – Conta Corrente 2550-0

**Repensável pela assinatura de atas e contratos:** Geronimo Grando RG.5012436357 CPF.069.001.190-34

G1	Descrição	Quant.	Valor unitário	Valor total
Item 03	Caixa de som amplificada <b>Potência</b> de Saída (W RMS) 650, Power Rating (W, Peak) 1300, Resposta de Frequência Hz ( $\pm 3$ dB) 65 - 20,000; SPL Máximo (Pico dB) 125 Padrão de Cobertura Acústica (Nominal) 110° x ;Entrada combo CH2 XLR-1/4" São utilizados conectores de combinação XLR – 1/4" (1 para cada entrada) para as entradas de áudio analógico,  Marca:JBL Modelo: EON710 Garantia: 12 meses	15 un	3.669,69	55.035,00
Item 04	Caixa de som de embutir 6" e tweeter de 1" PI, montagem coaxial; Potência 25W RMS; Pressão máxima (Pico) 107 dB SPL; Resposta de frequência 50Hz a 20 KHz Impedância 8 Ohm; Conexão Bornes;  Marca: JBL Modelo: 6CO2R Garantia: 12 meses	25 un	339,00	8.475,00
Item 05	Caixa de som sistema completo PA , Potência nominal (RMS) 600W, 1 Subwoofer,SPL máximo (contínuo) 124dB, resposta de frequência 47-2000Hz.  Marca:SOUNDVOICE Modelo: SV-600 Garantia: 12 meses	04 un	3.790,00	15.160,00
Item 06	Amplificador de mesa, impedância mínima por canal 04Ohms;04 canais, resposta de frequência 20Hz-20kHz, potência máxima de saída 500W,possui conexão bluetooth, entrada para cabos auxiliares P2 e RCA, possui equalizador e controle remoto.  Marca: ORIAN Modelo: Rc7000 Garantia: 12 meses	05 un	670,00	3.350,00
<b>VALOR TOTAL DA PROPOSTA</b>				<b>82.020,00</b>
Oitenta e dois mil e vinte reais.				

**TECNO TRADE COMÉRCIO E SERVIÇOS LTDA**

**CNPJ:** 09.087.468/0001-30 - [www.tagaudio.com.br](http://www.tagaudio.com.br)

Av. Victor Barreto 696 – Conjunto 101 – Canoas – RS – CEP 92010-000 – (51) 3031-5050



A proposta válida pelo prazo de 60 (SESSENTA) dias contados da presente data, nos valores propostos estarão inclusos todos os custos operacionais, encargos previdenciários, trabalhistas, tributários, comerciais e quaisquer outros que indicam direta ou indiretamente no fornecimento dos bens.

A empresa declara ter tomado conhecimento do Edital de Pregão Eletrônico nº 90032/26 e aceitar as suas condições, trazendo para esta proposta a relação dos itens como se nela estivessem transcritos.

Canoas, 20 de maio de 2026

**TECNO TRADE COMÉRCIO E SERVIÇOS LTDA**  
CNPJ: 09.087.468/0001-30 - [www.tagaudio.com.br](http://www.tagaudio.com.br)  
Av. Victor Barreto 696 - Conjunto 101 - Canoas - RS - CEP 92010-000 - (51) 3031-5050

# EON700

SERIES

## Manual do utilizador

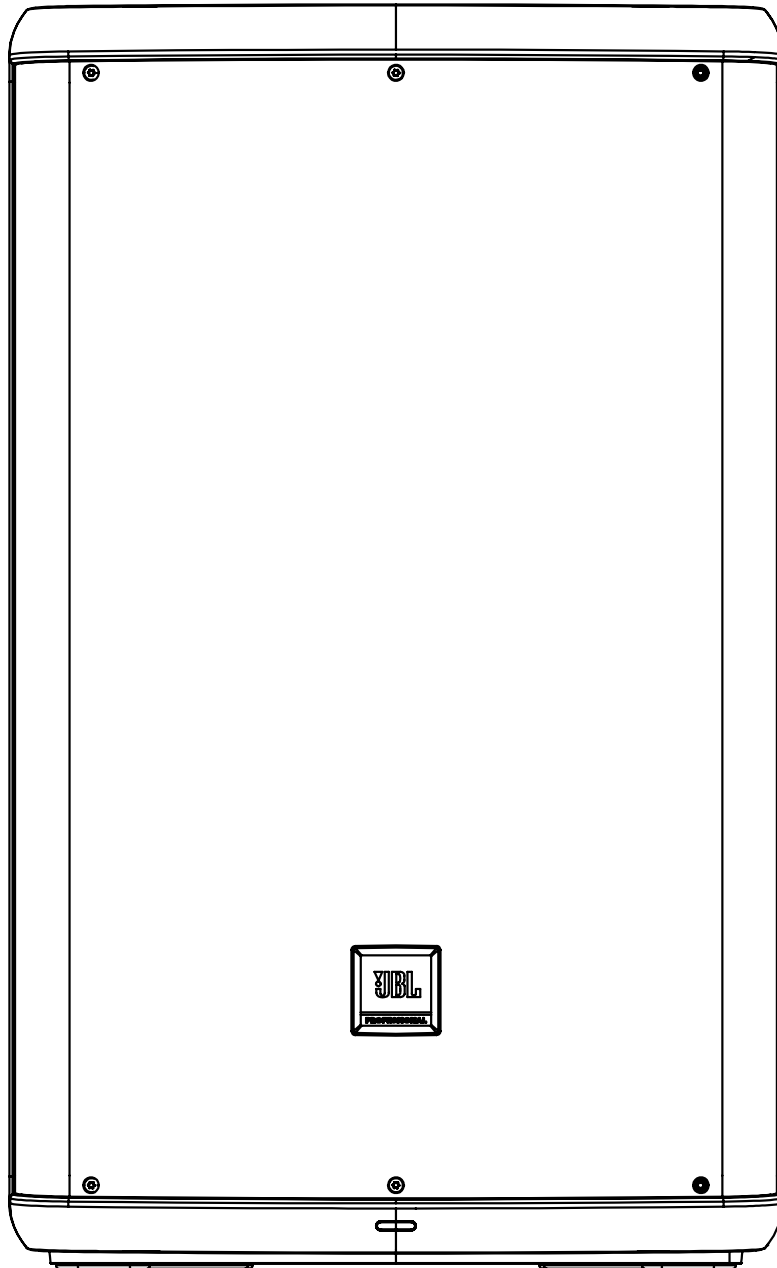



Instruções de segurança .....	4
Precauções .....	6
Declaração de conformidade .....	7
Introdução ao EON700 .....	8
DESCRIÇÃO GERAL .....	9
Exemplos da aplicação .....	11
Painel do misturador .....	13
Funções do painel do misturador .....	14
LCD EasyNav .....	16
Aplicação .....	20
Especificações da EON710 .....	21
Especificações da EON712 .....	22
Especificações da EON715 .....	23
Especificações da EON718s .....	24
Cabos e conectores .....	25
Informações de contacto .....	26
Informação sobre a garantia .....	27

# INSTRUÇÕES DE SEGURANÇA

---



O sistema EON700 abrangido pelo presente manual, não se destina a ser utilizado em ambientes com muita humidade. A humidade pode danificar o cone e o surround da coluna, além de provocar a corrosão dos contactos eléctricos e das peças metálicas. Evite expor as colunas a humidade direta. Mantenha as colunas afastadas da luz solar direta intensa ou prolongada. A suspensão da unidade secará prematuramente e as superfícies com acabamento podem sofrer degradação pela exposição prolongada à luz ultravioleta (UV) intensa. O sistema EON700 pode gerar uma energia considerável. Quando colocada numa superfície escorregadia, como madeira polida ou linóleo, a coluna pode mover-se devido à produção de energia acústica. Deve-se adotar precauções para garantir que a coluna não cai do sítio onde é colocada, por ex.: palco ou mesa.

## LESÕES AUDITIVAS, EXPOSIÇÃO PROLONGADA A NÍVEIS EXCESSIVOS DE PRESSÃO SONORA

O sistema EON700 é capaz de gerar níveis de pressão sonora (SPL) suficientes para provocar lesões auditivas permanentes nos artistas, na equipa de produção e no público. Deve-se adotar precauções para evitar a exposição prolongada a SPL superiores a 85 dB.

## MANUTENÇÃO E LIMPEZA

O sistema EON700 pode ser limpo com um pano seco. Não permita a entrada de humidade através de nenhuma das aberturas do sistema. Certifique-se de que o sistema está desligado da tomada CA antes de proceder à limpeza.

ESTE APARELHO CONTÉM TENSÕES POTENCIALMENTE LETAIS. PARA EVITAR O PERIGO DE CHOQUE ELÉTRICO NÃO RETIRE O CHASSIS, O MÓDULO DO MISTURADOR OU AS TAMPAS DAS ENTRADAS CA. NÃO EXISTEM PEÇAS REPARÁVEIS PELO UTILIZADOR NO INTERIOR. A ASSISTÊNCIA TÉCNICA DEVE FICAR A CARGO DE PESSOAL DEVIDAMENTE QUALIFICADO.

## Aviso REEE



A Diretiva 2012/19/UE relativa aos resíduos de equipamentos eléctricos e electrónicos (REEE), que entrou em vigor como lei europeia a 14/02/2014, resultou numa grande mudança no tratamento de equipamentos eléctricos em fim de vida útil. A finalidade desta diretiva é, como primeira prioridade, a prevenção de REEE e, além disso, promover a reutilização, reciclagem e outras formas de recuperação desses resíduos de forma a reduzir a quantidade de resíduos a eliminar. O logótipo REEE no produto ou na caixa do mesmo a indicar recolha de equipamentos eléctricos e electrónicos consiste no contentor de lixo com rodas barrado com uma cruz, tal como apresentado abaixo.

Este produto não deve ser eliminado ou descartado juntamente com o lixo doméstico. O utilizador tem a responsabilidade de eliminar todos os resíduos de equipamentos eléctricos e electrónicos nos pontos de recolha especificados para a reciclagem desses resíduos perigosos. A recolha isolada e a recuperação adequada de resíduos de equipamentos eléctricos e electrónicos aquando da eliminação permitem ajudar a conservar os recursos naturais. Além disso, a reciclagem adequada de resíduos de equipamentos eléctricos e electrónicos assegura a proteção da saúde humana e do ambiente. Para obter mais informações sobre a eliminação de resíduos de equipamentos eléctricos e electrónicos e sobre os pontos de recolha, contacte a câmara municipal, o serviço de eliminação de lixo doméstico, o estabelecimento onde adquiriu o equipamento ou o fabricante do equipamento.

## Conformidade RoHS

Este produto está em conformidade com a Diretiva 2011/65/UE e (UE) 2015/863 do Parlamento Europeu e do Conselho de 19. 31/03/2015 sobre a restrição da utilização de certas substâncias perigosas em equipamentos eléctricos e electrónicos.

## Regulamento REACH (relativo ao registo, avaliação, autorização e restrição de substâncias químicas)

O REACH (Regulamento n.º 1907/2006) aborda a produção e o uso de substâncias químicas e os seus potenciais impactos na saúde humana e no ambiente. O artigo 33.º (1) do Regulamento REACH exige que os fornecedores informem os destinatários se um artigo contiver mais de 0,1% (por peso por artigo) de alguma substância contida na Lista de substâncias que suscitem elevada preocupação (SVHC) candidatas a inclusão ("Lista de substâncias candidatas a inclusão no REACH"). Este produto contém a substância "chumbo" (CAS n.º 7439-92-1) numa concentração superior a 0,1% por peso. Aquando do lançamento deste produto, exceto para a substância chumbo, nenhuma outra substância da lista de substâncias candidatas a inclusão no REACH está contida numa concentração superior a 0,1% por peso neste produto.

**Nota:** no dia 27 de junho de 2018, o chumbo foi adicionado à lista de substâncias candidatas a inclusão no REACH. A inclusão do chumbo na lista de substâncias candidatas a inclusão no REACH não significa que os materiais que contêm chumbo constituem um risco imediato nem implica a restrição da admissibilidade do seu uso.

- 
1. LEIA estas instruções.
  2. GUARDE estas instruções.
  3. PRESTE ATENÇÃO a todas as advertências.
  4. SIGA todas as instruções.
  5. NÃO utilize este aparelho perto de água.
  6. LIMPE APENAS com um pano seco.
  7. NÃO bloqueie as aberturas de ventilação. Instale de acordo com as instruções do fabricante.
  8. NÃO instale perto de fontes de calor, como radiadores, saídas de ar quente, fogões ou outros aparelhos (incluindo amplificadores) que produzam calor.
  9. NÃO contrarie o propósito de segurança da ficha polarizada ou com ligação à terra. Uma ficha polarizada possui duas lâminas, sendo uma mais larga do que a outra. Uma ficha com ligação à terra possui duas lâminas e um terceiro pino de terra. A lâmina mais larga ou o terceiro pino são fornecidos para sua segurança. Se a ficha fornecida não encaixar na tomada, consulte um electricista para proceder à substituição da tomada obsoleta.
  10. PROTEJA o cabo de alimentação para evitar que seja pisado ou comprimido, particularmente nas fichas, nas tomadas de uso geral e no ponto de saída do aparelho.
  11. UTILIZE APENAS ligações/acessórios especificados pelo fabricante.
  12.  UTILIZE APENAS com um carrinho, estrutura, tripé, suporte ou mesa especificados pelo fabricante ou vendidos com o aparelho. Quando utilizar um carrinho, tenha cuidado ao movimentar o conjunto aparelho/carrinho para evitar danos com a queda do mesmo.
  13. DESLIGUE este aparelho da ficha durante trovoada ou quando não for utilizado durante longos períodos de tempo.
  14. CONFIE a manutenção e as reparações a pessoal devidamente qualificado. É necessário proceder a trabalhos de manutenção ou reparação quando o aparelho é danificado de alguma forma, como quando o cabo de alimentação ou ficha são danificados, líquido foi derramado ou objetos caíram para o interior do aparelho, o aparelho foi exposto à chuva ou humidade, não funciona corretamente ou se sofreu uma queda.
  15. NÃO exponha o aparelho a gotas ou salpicos e certifique-se de que objetos com líquidos, como jarras, não são colocados em cima do aparelho.
  16. Para desligar completamente este aparelho da rede de alimentação CA, desligue a ficha do cabo de alimentação da tomada CA.
  17. Quando a tomada de alimentação ou um conector for usado como dispositivo para desligar, o dispositivo para desligar deve permanecer sempre pronto a ser utilizado.
  18. NÃO sobrecarregue tomadas de parede ou extensões para além da sua capacidade nominal, sob risco de provocar choques elétricos ou incêndios.
  19. Para uma ventilação adequada, não instale este equipamento num espaço confinado ou fechado, como uma estante ou unidade semelhante. A ventilação do produto não deve ser impedida pela cobertura das aberturas de ventilação com elementos como jornais, toalhas de mesa, cortinas, etc.



O ponto de exclamação dentro de um triângulo equilátero tem como objetivo alertar o utilizador para a presença de importantes instruções de utilização e manutenção (reparações) na documentação que acompanha o produto.



O símbolo de raio que termina numa ponta de seta dentro de um triângulo equilátero tem como objetivo alertar o utilizador para a presença de “tensão perigosa” não isolada no interior do produto que pode ser suficientemente forte para constituir um risco de choque elétrico.

**ADVERTÊNCIA:** para reduzir o risco de incêndio ou choque elétrico, não exponha este aparelho à chuva ou humidade.

**ADVERTÊNCIA:** não coloque nenhuma fonte de fogo em cima do produto, por ex.: velas acesas.

**ADVERTÊNCIA:** o equipamento deve ser ligado a uma tomada ELÉTRICA com uma ligação à terra de proteção.

# PRECAUÇÕES

**ADVERTÊNCIA:** este produto destina-se a ser utilizado APENAS com as tensões listadas no painel traseiro. O funcionamento a tensões diferentes das indicadas pode causar danos irreversíveis no produto e anular a respetiva garantia. Recomenda-se cautela na utilização de Adaptadores de ficha CA, pois tal pode permitir que o produto seja ligado a tensões às quais não foi concebido para funcionar. Se tiver dúvidas quanto à correta tensão de funcionamento, contacte o seu distribuidor e/ou revendedor local. Se o produto estiver equipado com um cabo de alimentação amovível, utilize apenas o tipo fornecido, ou especificado, pelo fabricante ou pelo seu distribuidor local.

**GAMA DE TEMPERATURAS DE FUNCIONAMENTO:** -20 °C – 40 °C (-4 °F – 104 °F)



**ADVERTÊNCIA:** não abrir! Risco de choque elétrico. As tensões neste equipamento são prejudiciais à vida. Não existem peças reparáveis pelo utilizador no interior. Confie a manutenção e as reparações a pessoal devidamente qualificado.

Coloque o equipamento perto de uma tomada de alimentação elétrica para se certificar de que consegue aceder facilmente ao interruptor do disjuntor.

EM NENHUMA CIRCUNSTÂNCIA UTILIZE ESTA UNIDADE COM A TENSÃO INCORRETA SELECIONADA. SE O FIZER, ISSO PODERÁ RESULTAR EM DANOS GRAVES PARA O SISTEMA DE PA QUE NÃO SERÃO ABRANGIDOS PELA GARANTIA.

**INFORMAÇÕES SOBRE A CONFORMIDADE COM A FCC E CEM DO CANADÁ:** este dispositivo cumpre a Parte 15 das Regras da FCC. O funcionamento está sujeito às seguintes duas condições

1. Este dispositivo pode não provocar interferências prejudiciais, e (2) este dispositivo deve aceitar qualquer interferência recebida, incluindo interferências que possam provocar um funcionamento indesejado.

**CUIDADO:** quaisquer alterações ou modificações que não forem expressamente aprovadas pelo fabricante podem anular a autoridade do utilizador de operar este dispositivo.

**NOTA:** este equipamento foi testado e cumpre os limites de um dispositivo digital de Classe B, em conformidade com a Parte 15 das regras da FCC. Esses limites foram concebidos para fornecer uma proteção razoável contra interferências prejudiciais numa instalação residencial. Este equipamento gera, utiliza e pode irradiar energia de radiofrequências e, se não for instalado e utilizado em conformidade com as instruções, pode provocar interferências prejudiciais a comunicações por rádio. Contudo, não existe a garantia de que a interferência não irá ocorrer numa instalação particular. Se este equipamento efetivamente provocar interferências prejudiciais na receção de rádio ou televisão, que é possível determinar ao ligar e desligar o equipamento, encorajamos o utilizador a tentar corrigir a interferência através de uma ou mais das seguintes medidas: reorientar ou reposicionar a antena recetora. Aumentar a separação entre o equipamento e o recetor. Ligar o equipamento a uma tomada num circuito diferente daquele a que o recetor está ligado. Consultar o revendedor ou um técnico de rádio/TV experiente para procurar ajuda.

**CUIDADO:** este produto destina-se apenas a utilização não residencial.

**ADVERTÊNCIA:** este equipamento está em conformidade com a Classe B da norma de CISPR 32. Num ambiente residencial este equipamento pode provocar interferências na receção de rádio.

CAN ICES-003(B)/NMB-003(B)



Terminal de terra de proteção. O aparelho deve ser ligado a uma tomada elétrica com uma ligação à terra de proteção.

# DECLARAÇÃO DE CONFORMIDADE

**INFORMAÇÕES SOBRE A CONFORMIDADE DO TRANSMISSOR SEM FIOS:** O termo "IC:" antes do número de certificação do rádio significa apenas que as especificações técnicas da Industry Canada foram observadas.

Le terme «IC:» avant le numero de certification radio signifie seulement que les specifications techniques d'Industrie Canada ont ete respectees.

Este dispositivo contém recetores/transmissores isentos de licenças que cumprem as especificações padrão de rádio (RSS) isentas de licenças do Ministério da Inovação, Ciência e Desenvolvimento Económico do Canadá (ISED). O funcionamento está sujeito às duas condições seguintes: (1) este dispositivo não pode provocar interferências prejudiciais, e (2) este dispositivo deve aceitar qualquer interferência, incluindo interferências que possam provocar um funcionamento indesejado do dispositivo.

Cet appareil contient des émetteurs / récepteurs exemptés de licence conformes aux RSS (RSS) d'Innovation, Sciences et Développement économique Canada. L'exploitation est autorisee aux deux conditions suivantes : (1) l'appareil ne doit pas produire de brouillage, et (2) l'utilisateur de l'appareil doit accepter tout brouillage radioelectrique subi, meme si le brouillage est susceptible d'en compromettre le fonctionnement.

Este equipamento cumpre os limites de exposição à radiação da FCC e da IC estabelecidos para um ambiente não controlado. Este equipamento deve ser instalado e utilizado com uma distância mínima de 20 cm entre o radiador e o corpo do utilizador. Este transmissor não deve ser colocalizado nem funcionar em conjunto com qualquer outra antena ou transmissor.

Cet appareil est conforme a FCC et IC l'exposition aux rayonnements limites fixees pour un environnement non controle. Cet appareil doit etre installe et utilise avec une distance minimale de 20cm entre le radiateur et votre corps. Cet transmetteur ne doit pas etre cositue ou operant en liaison avec toute autre antenne ou transmetteur.

## INFORMAÇÕES SOBRE A CONFORMIDADE COM A UE:

Pelo presente, a HARMAN Professional, Inc., declara que o tipo de equipamento do EON700 está em conformidade com o seguinte: Restrição de Substâncias Perigosas Reformulada da União Europeia (RoHS2) Diretiva 2011/65/UE; REEE da União Europeia (reformulada) Diretiva 2012/19/UE; Diretiva de Registo, Avaliação, Autorização e Restrição dos Produtos Químicos (REACH) da União Europeia 1907/2006; Diretiva Europeia sobre Equipamento de Rádio (RED) 2014/53/EU

Pode obter uma cópia gratuita da Declaração de conformidade integral acedendo a:  
<http://www.jblpro.com/www/product-support/downloads>

GAMA DE FREQUÊNCIAS SEM FIOS E POTÊNCIA SEM FIOS:  
2402 MHz - 2480 MHz  
6,00 mW

## AMBIENTAL:



此标识适用于在中华人民共和国销售的电子信息产品。标识中间的数字为环保实用期限的年数。

Este equipamento não tem direito à proteção contra interferência prejudicial e não pode causar interferência em sistemas devidamente autorizados

# INTRODUÇÃO AO EON700

## PRIMEIROS PASSOS

Parabéns pela sua compra das colunas JBL Professional EON700! Sabemos que está ansioso por ligá-las o quanto antes, e é por isso que está a ler esta secção. As informações seguintes vão ajudar a preparar-se o mais rapidamente possível.

## Conteúdo da embalagem

O seu EON700 deve incluir:

- 1 EON700 de gama completa ou estrutura do subwoofer
- 1 cabo de alimentação CA de 2 m (6 pés)
- 1 QSG

## Desempacotar

1. Abra a embalagem
2. Abra o plástico para expor a alça da estrutura na parte superior (gama completa) ou nas laterais (subwoofer)
3. Retire a estrutura da caixa/plástico
4. Ligue o cabo CA à tomada
5. Ligue o sistema

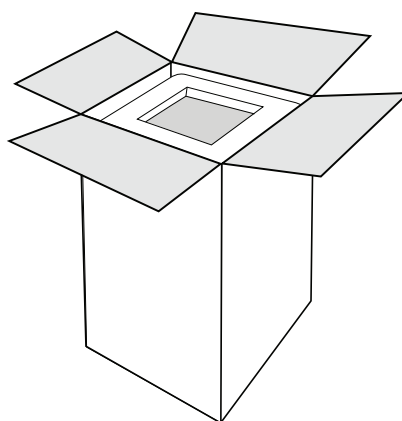

1

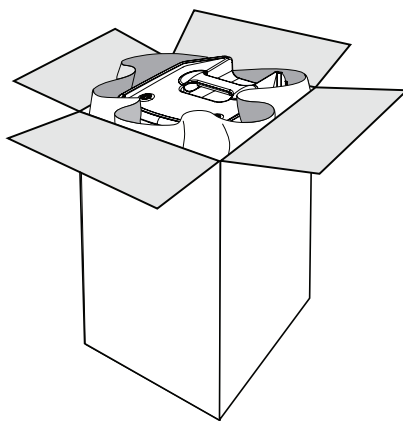

2

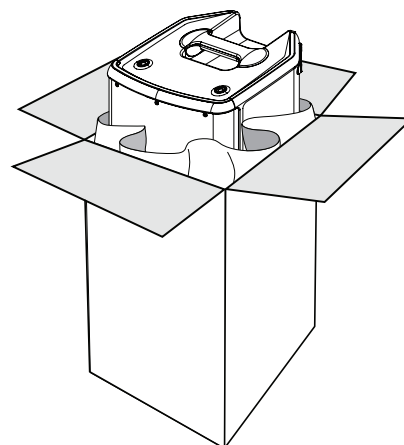

3

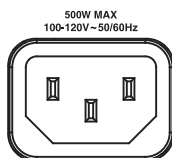

4

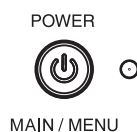

5

## CONFIGURAÇÃO

### Como configurar

1. Insira a entrada no canal desejado
2. Rode lentamente o botão Main para aumentar o volume principal.
3. Ajuste os botões Channel Gain até alcançar o volume desejado.

### Como ligar/desligar

Prima o botão Ligar/desligar durante meio segundo para ligar.

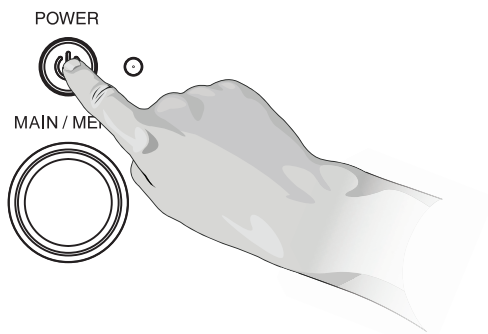

## NOÇÕES BÁSICAS DO SISTEMA P.A.

Uma mesa de mistura é na verdade um dispositivo muito simples que pega nos sinais de entrada de áudio (a partir dos canais de entrada) e os “mistura” para as saídas. Os controles da mesa de mistura tipicamente permitem que o utilizador misture os níveis de sinal do canal de entrada, afetam o som e ajustam o nível de reverb de cada canal. O sinal é depois alimentado a partir da mesa de mistura para os amplificadores e, por sua vez, para as colunas. O EON700 é um sistema de PA independente, que inclui uma mesa de mistura, amplificadores e colunas.

## CONHEÇA O EON700

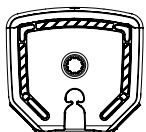

Vista inferior

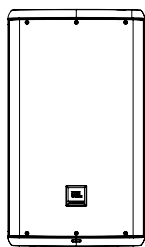

Vista frontal

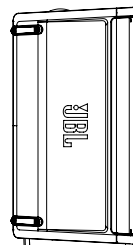

Vista do lado esquerdo

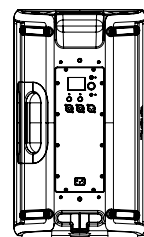

Vista traseira



# EXEMPLOS DA APLICAÇÃO

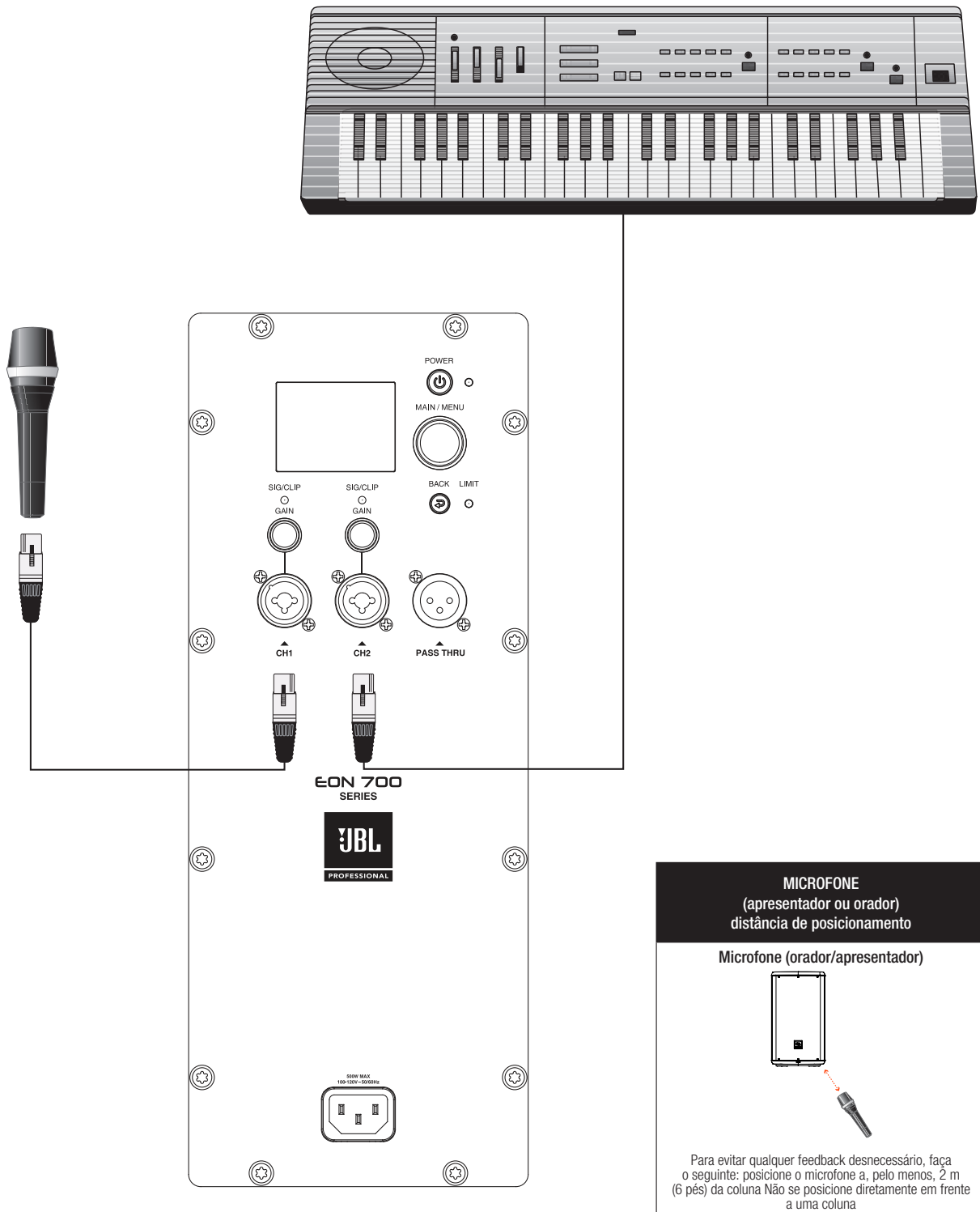

## INSTRUMENTOS E MICROFONE LIGADOS AO MISTURADOR

Combo microfone CH1 XLR-1/4", Combo microfone e teclado CH2 XLR-1/4"

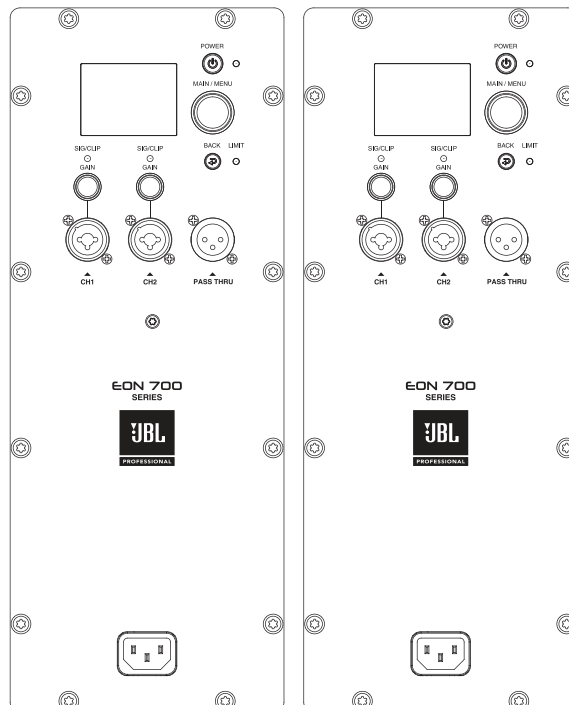
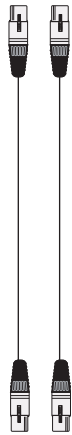
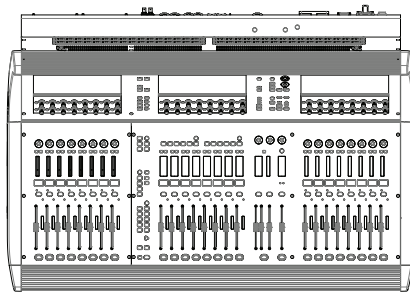

**UTILIZA DOIS SISTEMAS COMO PRINCIPAIS**  
EON700 esquerdo e EON700 direito

# PAINEL DO MISTURADOR

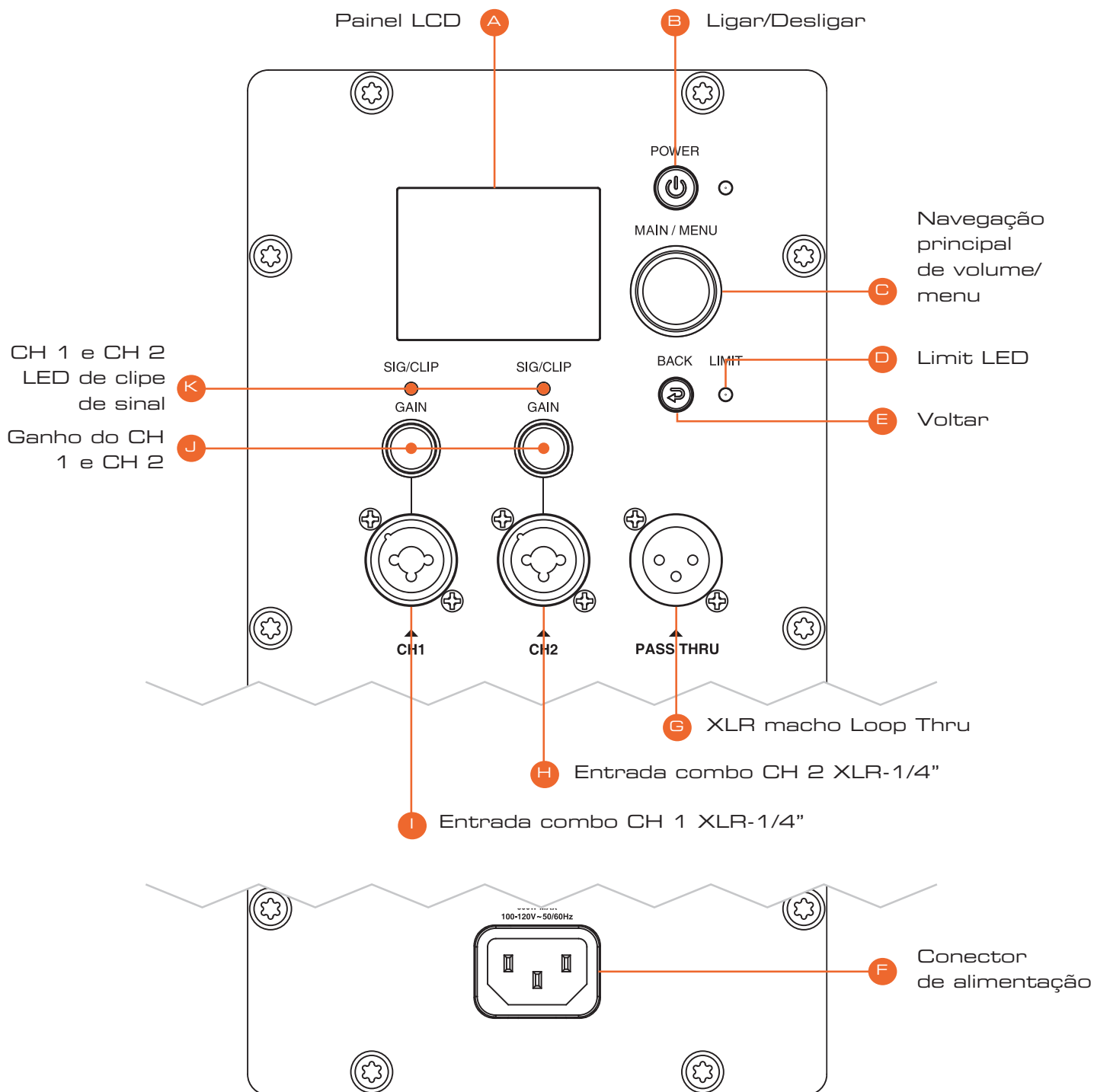

# FUNÇÕES DO PAINEL DO MISTURADOR

---

## A. Painel LCD

O LCD é utilizado para apresentar informações de diagnóstico básicas e permitir o acesso a mais funcionalidades avançadas através de um sistema de menu. Consulte a especificação de interface gráfica do utilizador do LCD para obter mais detalhes sobre o sistema de menu, funcionalidades e navegação do LCD. O LCD será atualizado a, aproximadamente, 4 Hz e não é adequado a medidores ou quaisquer outros itens de movimento rápido.

## B. Botão Ligar/Desligar

O botão Ligar/Desligar é um botão de pressão momentânea. É utilizado para alternar a unidade entre os estados Ligado e Desligado. Quando está no estado Desligado, uma breve pressão no botão Ligar/Desligar irá colocar a unidade no estado Ligado.

## C. Navegação principal de volume/menu

Controla o ecrã LCD

- Codificador rotativo: No menu: para a direita, menu para baixo/para a esquerda, menu para cima
- Prima para selecionar o item do menu
- + no ecrã principal, aumente o Volume principal ao girar o botão para a direita.
- + no ecrã principal, diminua o Volume principal ao girar o botão para a esquerda.

## D. Limit LED

O amplificador está a alcançar o clipe.

## E. Botão Back (Voltar)

Prima o botão para voltar para o item de menu anterior

## F. Entrada de energia

Adaptador de entrada para cabo de alimentação CA

## G. XLR macho Loop Thru

Este conector de saída XLR oferece um método de envio de áudio para uma fonte externa. Se houver sinal em todas as entradas, as entradas serão somadas e enviadas como uma mistura: Pode ser ajustado na secção do menu de passagem.

## H. Entrada combo CH2 XLR-1/4”

São utilizados conectores de combinação XLR – 1/4” (1 para cada entrada) para as entradas de áudio analógico.

## Botões e funções

O EON700 dispõe de controlos rotativos para facilitar a navegação e a utilização do hardware.

- Para abrir o menu principal, prima uma vez o botão MAIN/MENU no menu de canal.
- Se premir sem soltar o MAIN/MENU durante dois segundos irá silenciar a COLUNA.
- Se premir sem soltar o BOTÃO CHANNEL durante dois segundos irá silenciar o CANAL.

## Botões e funções

- O botão POWER liga/desliga a coluna. Prima sem soltar durante meio segundo para ligar ou desligar a coluna.
- O botão BACK (voltar) fará com que regresse ao ecrã anterior sem guardar as alterações. Pode ver visto como um botão para CANCELAR.

## LED e funções

1. Detecção de sinal – o LED abaixo dos botões do canal irá piscar periodicamente a amarelo para indicar que o sinal está presente.
2. Função LED ao silenciar canais/coluna: o LED abaixo dos botões do canal irá piscar lentamente a VERMELHO quando um canal estiver silenciado.

## SSM

	Níveis	Estado das luzes LED
<b>Predefinição: sem sinal</b>		LED desligados
<b>Canal silenciado</b>	Canal silenciado	LED dos canais silenciados pisca a vermelho/verde
<b>Nível do sinal do canal</b>	Sinal muito baixo/sem sinal	LED do canal desligado
	Sinal normal	LED do canal a verde vivo
	Sinal forte	LED do canal a amarelo vivo
	Clipping	LED do canal a vermelho vivo

# LCD EASYNAV

---

## Introdução ao LCD EasyNav

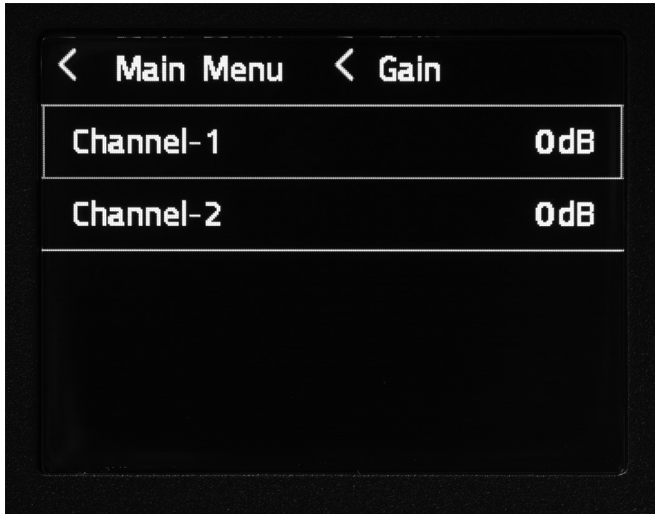

## Main Menu

- Se premir o botão giratório **Main/Menu** a qualquer momento, irá navegar para o menu principal do EON700. Neste menu, os utilizadores podem aceder às funções principais do EON700.
- **O ganho** adiciona ganho do pré-amplificador ao sistema para apoiar a utilização do microfone. O fader do EON700 funciona no NÍVEL DE LINHA por padrão, mas se aceder ao menu GANHO pode permitir que os utilizadores liguem um microfone diretamente.
  - Prima MAIN/MENU para aceder ao menu GANHO.
  - Selecione o canal que pretende adicionar ao GANHO, rodando e premindo o botão MAIN/MENU.
  - Aumente o ganho até ao nível desejado.
- **Ducking by Soundcraft®** é um tipo de compressor de cadeia lateral mais frequentemente utilizado para diminuir o nível de reprodução de música enquanto uma pessoa está a falar ao microfone. Esta funcionalidade permite ao utilizador escolher os canais de microfone a utilizar como sensores, a sensibilidade de cada canal e se deseja reduzir muito ou pouco a música enquanto uma pessoa fala. Este menu ativa a funcionalidade de ducking, permite aos utilizadores selecionar o canal ou canais que irão atuar como gatilho para o ducking e definir limiares individuais de cada canal.
  - Para aceder a este menu, navegue até ao ducking e prima o botão Main/Menu.
  - Para ativar o ducking, navegue até Ducking e prima o botão Main/Menu
    - Gire o botão PARA A DIREITA para ativar o ducking
    - Gire o botão PARA A ESQUERDA para desativar o ducking
  - Os **“Sensores de Canal”** oferecem ao utilizador a opção para selecionar as entradas de microfone que podem ser utilizadas para acionar o ducking de reprodução de música por Bluetooth. O utilizador pode selecionar qualquer combinação de entradas de microfone para ligar como sensores para o ducking de música por Bluetooth.
    - Para ajustar o Sensor de Canal, navegue até ao campo Channel Sensor e prima o botão MAIN/MENU
      - Navegue até ao respetivo canal ou canais que deseja definir como sensor e prima o botão MAIN/MENU

- 
- Gire o botão PARA A DIREITA para ativar esse canal como um SENSOR para ducking. Quando esta opção está selecionada, o respectivo canal irá detetar e ativar a funcionalidade de ducking no sinal de Bluetooth.
  - Gire o botão PARA A ESQUERDA para desativar esse canal como um SENSOR para ducking. Quando esta opção está desativada, a deteção do sinal neste canal NÃO irá acionar a funcionalidade de ducking no sinal de Bluetooth.
  - Os "**Parâmetros de Sensibilidade**" oferecem ao utilizador a opção de seleccionar o nível de volume de cada canal de entrada de microfones que irá acionar o limiar do ducker. As vozes mais fortes podem exigir um nível de sensor superior. As vozes mais suaves podem exigir um nível de sensor inferior para acionar a redução da música. Um valor mais baixo representa uma deteção de sinal menos sensível
    - Selecione e edite estes valores ao premir o botão MAIN/MENU enquanto os Parâmetros de Sensibilidade estiverem destacados.
      - Navegue até ao respectivo canal ou canais que deseja editar e prima o botão MAIN/MENU para seleccionar.
      - Ajuste o parâmetro.
        - Prima o botão MAIN/MENU para guardar o ajuste
        - Prima o botão BACK para cancelar o ajuste.
    - O **alcance** é um parâmetro que informa o sinal de Bluetooth quanto volume deve ser reduzido quando a deteção do sinal atinge o nível desejado.
      - Para ajustar este parâmetro, navegue até RANGE e prima o botão MAIN/MENU.
        - Ajustar o parâmetro
          - Prima o botão MAIN/MENU para guardar o ajuste
          - Prima o botão BACK para cancelar o ajuste.
      - O **Tempo de Libertação** é um parâmetro que informa o sinal de Bluetooth quando deve regressar ao volume normal quando o sinal deixar de ser detetado. Este valor é representado em ms (milissegundos).
        - Para ajustar este parâmetro, navegue até ao campo RELEASE RETURN TIME e prima o botão MAIN/MENU.
          - Ajustar o parâmetro
            - Prima o botão MAIN/MENU para guardar o ajuste
            - Prima o botão BACK para cancelar o ajuste.
    - A **saída dbx DriveRack** é uma linha de produtos de hardware produzidos pela marca dbx da Harman. Estes processadores de sinais para montagem em rack oferecem um controlo detalhado para o processamento final e transições antes de alimentar a mistura com uma ou mais colunas. Esta funcionalidade DriveRack integrada no EON700 foi criada para otimizar a combinação das saídas de coluna e Pass Thru incorporadas nesta coluna JBL.
    - **AFS by dbx**, ou supressão automática de feedback, é uma combinação de processamento que pode permitir ao utilizador adicionar até mais 3 dB de ganho total à sua saída antes de obter feedback de áudio através das entradas de mistura. O dbx AFS utiliza uma combinação de sensor automático e equalizadores paramétricos de largura muito apertada antes do equalizador principal de saída.
      - As melhores práticas de configuração de palco são sempre recomendadas para obter os melhores resultados a fim de evitar o feedback, em combinação com o sistema de processamento AFS. Os microfones têm menos hipóteses de contribuir com feedback se seguirem as seguintes normas de posição em palco:
        - Os microfones devem estar atrás do plano frontal das colunas.
        - Os microfones devem estar a, pelo menos, dois metros à esquerda ou à direita das colunas.

---

- 
- “AFS by dbx” a seleção On/Off ativa ou desativa o processador AFS.
  - “Reset Filters” irá repor todos os filtros, levando os filtros a repor e a recomeçar na sua descoberta de potenciais riscos de frequência de feedback.
  - O **equalizador de saída** é um pacote de ajustes de filtro na mistura principal antes da alimentação de áudio para o amplificador e a coluna. Inclui uma coleção de curvas predefinidas fáceis de selecionar para estilos comuns de fala e de música. Cada predefinição também pode ser carregada para a predefinição Custom, para obter equalizadores paramétricos de saída ajustáveis pelo utilizador. O utilizador pode ajustar o nível, a frequência e a largura de banda individuais (“Q”).
    - “Output EQ” a seleção On/Off ativa ou ignora as definições atuais no processador do equalizador de saída.
    - “Presets” permite a rotação do botão Main/Menu para ver e selecionar entre as predefinições do equalizador de saída.
      - Percorra o menu até “Presets” e prima o botão MAIN/MENU.
      - Rode o botão MAIN/MENU para ver as predefinições disponíveis.
      - Clique no botão MAIN/MENU para carregar a predefinição listada no momento.
      - Os utilizadores podem carregar a predefinição Custom, depois de clicar duas vezes no botão MAIN/MENU para abrir a página principal de edição do equalizador. Nesta página de apresentação gráfica, pode rodar o botão MAIN/MENU para um número de equalizador paramétrico específico e clicar novamente no botão MAIN/MENU para editar o ganho (mais ou menos em dB), a frequência do filtro ou “Q” (isto é, ajustar a largura do filtro).
        - Os utilizadores podem carregar qualquer predefinição como ponto de partida, depois percorrer para baixo e ajustar qualquer definição para carregar a curva atual como a predefinição Custom para edição adicional. Irá aparecer uma caixa de diálogo de confirmação, avisando o utilizador que ao realizar esta ação irá remover as predefinições Custom atuais e irá carregá-las com as definições visualizadas no momento.
  - **Aumento dos graves** – A funcionalidade Aumento dos graves adiciona 2 db de graves ao sistema.
    - Bass Boost On/Off ativa ou desativa a funcionalidade de aumento dos graves.
  - A saída **Pass Thru XLR** pode ser definida para ajudar a alimentar a mistura com colunas adicionais. Esta secção inclui predefinições e configurações baseadas no tipo de coluna que o Pass Thru irá alimentar e como se posiciona em comparação com esta coluna e o público.
    - “Pass Thru” a seleção On/Off ativa ou desativa a alimentação de saída Pass Thru XLR.
    - “Presets” permite a seleção de três tipos de combinações de colunas utilizando a saída Pass Thru XLR:
      - “Full Range” foi criado para alimentar outra coluna de gama completa. Alimenta tanto esta como a saída Pass Thru XLR de outra coluna com a mesma mistura de gama de frequências completa.
      - A predefinição “Sub” configura automaticamente as definições abaixo para isolar as baixas frequências e alimentá-las apenas para a saída Pass Thru XLR para uma coluna subwoofer. A seleção de “Sub” define automaticamente a alimentação interna do amplificador/coluna para HPF (“filtro passa-alto”) apenas com sinal acima de 80 Hz e a saída Pass Thru XLR para passar o sinal de mistura apenas abaixo de 80 Hz.
      - “Custom” permite que o utilizador configure manualmente as definições inferiores.
    - “HPF on this Speaker” pode ser utilizado para remover o sinal abaixo de uma frequência selecionada para o amplificador/coluna e a barra de tweeter incorporados.

- 
- “LFP on Pass Thru Out” pode ser utilizado para definir o filtro de passa-baixo na alimentação de saída Thru Out XLR.
  - **Time Align (alinhamento do tempo)**
    - Os atrasos de sinal são utilizados quando são precisas várias colunas, mas estas encontram-se a diferentes distâncias do público.
    - Exemplos:
      - Um subwoofer está em frente ao palco, enquanto esta coluna de gama completa está no palco. Nesta configuração, o Pass Thru XLR para o subwoofer terá de ser ligeiramente atrasado para compensar a sua posição mais próxima do público.
      - A saída Pass Thru XLR está a alimentar uma coluna adicional de gama completa colocada a meio caminho do público para dar uma distância de audição adicional. Neste caso, atrasar a coluna de enchimento traseiro no público para compensar o alinhamento correto do tempo.
    - Noções básicas do alinhamento de tempo:
      - Para compensar as distâncias diferentes, determine qual é a coluna mais afastada do público e atrase as outras colunas com o mesmo sinal para “alinhar o tempo” com a coluna mais afastada do público.
      - O som viaja pelo ar a uma humidade média e temperatura ambiente de cerca de 1,1 pés por ms. Meça a diferença de distância de cada coluna que alimenta o público. Alimente a coluna mais afastada do público sem atraso de alinhamento de tempo. Defina os atrasos para as outras colunas mais próximas, com base na sua distância até à coluna mais afastada. Meça a diferença de distância e insira 1 ms por 1,1 pés de que cada coluna está em relação à coluna traseira mais distante na sua configuração. O alinhamento do tempo não é perfeito, uma vez que nem todas as posições do público medem as mesmas diferenças de distância da coluna.
      - “Delay Pass Thru Out” Introduzir em ms.
      - “Delay This Speaker” Introduzir em ms.

## Definições

- “BT Audio Pairing” permite o emparelhamento de áudio por Bluetooth durante até 30 segundos. Esta definição é desativada quando é feito um emparelhamento ou após 30 segundos.
- “BT Control Pairing” ativa o emparelhamento de controlo por Bluetooth durante até 30 segundos com a aplicação JBL Pro Control. Esta definição é desativada quando é feito um emparelhamento ou após 30 segundos.
- A coluna EON700 irá confirmar um pin seguro com a aplicação. Certifique-se de que o confirma para proteger o emparelhamento de controlo BLE.
- “LCD Contrast” permite que o utilizador ajuste o contraste do LCD entre 0 e 100%.
- “Firmware Version” mostra a versão atual do firmware carregado na coluna.
- “Factory Reset” repõe todas as definições na coluna para a predefinição de fábrica, incluindo o emparelhamento de comunicação por Bluetooth.

# APLICAÇÃO

---

## JBL Pro Connect

A aplicação JBL Pro Connect é uma aplicação de controlo de baixo consumo por Bluetooth utilizada para controlar remotamente as funcionalidades do EON700. É uma aplicação gratuita para iOS e Android.

Para obter a melhor experiência, recomendamos que todos os utilizadores descarreguem a aplicação e garantam que a sua unidade está a funcionar com o firmware mais recente.



# ESPECIFICAÇÕES DA EON710

## ESPECIFICAÇÕES TÉCNICAS

Tipo de sistema	Coluna com 10 pol.
Modelo do woofer	710G
Tamanho do woofer	10"
Ímã do woofer	Ferrite
Bobina de voz do woofer	2"
Modelo do tweeter	Unidade de compressão 2414H
Tamanho do tweeter	1"
Ímã do tweeter	Neodímio
Impedância do transdutor	Classificação LF 4 ohm, classificação HF 8 ohm
Máx. de pressão sonora	125 dB @1m/4Pi
Intervalo de freq. -10	52 Hz - 20 kHz
Intervalo de freq. -3	65 Hz - 20 kHz
Dispersão hor.	110°
Dispersão vert.	60°
Potência nominal	1300 W pico/650 RMS
Entrada de energia CA	100 V-120 V ou 220 V-240 V
Arrefecimento	Passivo
Indicadores LED	1 LED de energia, 1 LED de limite, 1 LED frontal, 2 LED sinal/SSM
Impedância de entrada	50.000/100.000 não balanceado/balanceado
Ganho de entrada	-∞ a +36 db
Freq. transição	2 kHz
E/S	2 fichas combinadas XLR/BT 1 XLR macho Thru
Estrutura	PP+10% Talco
Grade	Aço perfurado 16GA com suporte de pano preto acusticamente transparente
Suspensão/montagem	4 pontos de suspensão M10, tomada de polo de 36 mm, orifícios de suporte universal
Alças	1 canal de cabo na parte inferior
Peso líquido	12 Kg
Peso bruto	15,2 Kg
Dimensões do produto	587 x 332 x 305 mm (A x L x C)
Dimensões da embalagem de envio	606 x 439 x 407 mm (A x L x C)

# ESPECIFICAÇÕES DA EON712

## ESPECIFICAÇÕES TÉCNICAS

Tipo de sistema	Coluna com 12 pol.
Modelo do woofer	712G
Tamanho do woofer	12"
Íman do woofer	Ferrite
Bobina de voz do woofer	2"
Modelo do tweeter	Unidade de compressão 2414H
Tamanho do tweeter	1 pol.
Íman do tweeter	Neodímio
Impedância do transdutor	Classificação LF 4 ohm, classificação HF 8 ohm
Máx. de pressão sonora	127dB @1m/4Pi
Intervalo de freq. -10	50 Hz - 20 kHz
Intervalo de freq. -3	60 Hz - 20 kHz
Dispersão hor.	100°
Dispersão vert.	60°
Potência nominal	1300 W pico/650 RMS
Entrada de energia CA	100 V-120 V ou 220 V-240 V
Arrefecimento	Passivo
Indicadores LED	1 Power LED, 1 Limit LED, 1 Front LED, 2 Signal/SSM LED
Impedância de entrada	50.000/100.000 não balanceado/balanceado
Ganho de entrada	-∞ a +36 db
Freq. transição	2 kHz
E/S	2 fichas combinadas XLR/BT 1 XLR macho Thru
Estrutura	PP+10% Talco
Grade	Aço perfurado 16GA com suporte de pano preto acusticamente transparente
Suspensão/montagem	4 pontos de suspensão M10, tomada de polo de 36 mm, orifícios de suporte universal
Alças	2 canais de cabo na parte inferior
Peso líquido	14,6 kg
Peso bruto	18,4 kg
Dimensões do produto	670 x 381 x 328 mm (A x L x C)
Dimensões da embalagem de envio	684 x 490 x 430 mm (A x L x C)

# ESPECIFICAÇÕES DA EON715

## ESPECIFICAÇÕES TÉCNICAS

Tipo de sistema	Coluna com 15 pol.
Modelo do woofer	715G
Tamanho do woofer	15"
Ímã do woofer	Ferrite
Bobina de voz do woofer	2"
Modelo do tweeter	Unidade de compressão 2414H
Tamanho do tweeter	1 pol.
Ímã do tweeter	Neodímio
Impedância do transdutor	Classificação LF 4 ohm, classificação HF 8 ohm
Máx. de pressão sonora	128dB @1m/4Pi
Intervalo de freq. -10	45 Hz - 20 kHz
Intervalo de freq. -3	55 Hz - 20 kHz
Dispersão hor.	90°
Dispersão vert.	60°
Potência nominal	1300 W pico/650 RMS
Entrada de energia CA	100 V-120 V ou 220 V-240 V
Arrefecimento	Passivo
Indicadores LED	1 Power LED, 1 Limit LED, 1 Front LED, 2 Signal/SSM LED
Impedância de entrada	50.000/100.000 não balanceado/balanceado
Ganho de entrada	-∞ a +36 db
Freq. transição	1,9 kHz
E/S	2 fichas combinadas XLR/BT 1 XLR macho Thru
Estrutura	PP+10% Talco
Grade	Aço perfurado 16GA com suporte de pano preto acusticamente transparente
Suspensão/montagem	4 pontos de suspensão M10, tomada de polo de 36 mm, orifícios de suporte universal
Alças	2 canais de cabo na parte inferior
Peso líquido	17 kg
Peso bruto	21,5 kg
Dimensões do produto	716 x 438 x 358 mm (A x L x C)
Dimensões da embalagem de envio	738 x 543 x 458 mm (A x L x C)

# ESPECIFICAÇÕES DA EON718S

## ESPECIFICAÇÕES TÉCNICAS

Tipo de sistema	Subwoofer de 18 pol.
Modelo do woofer	718G
Tamanho do woofer	18"
Íman do woofer	Ferrite
Bobina de voz do woofer	3"
Impedância do transdutor	Classificação 4 ohm
Máx. de pressão sonora	131dB @1m/2Pi
Intervalo de freq. -10	31 Hz - 150 Hz
Intervalo de freq. -3	40 Hz - -120 Hz
Dispersão hor.	Omní
Dispersão vert.	Omní
Frequência de transição	80, 100, 120 hZ selecionável
Potência nominal	Pico de potência de 1500 W
	Pico de 1500 W/média quadrática de 500 W/cont. de 170 W
Entrada de energia CA	100 V-120 V ou 220 V-240 V
Arrefecimento	Passivo
Indicadores LED	1 LED de energia, 1 limite de sistema, 1 LED frontal
Impedância de entrada	50.000/100.000 não balanceado/balanceado
Ganho de entrada	-∞ a +36 db
E/S	2 fichas combinadas XLR
	2 XLR macho Thru
Estrutura	Contraplacado de bétula revestido com Duraflex de 18 mm
Grade	Aço perfurado 16GA com suporte de pano preto acusticamente transparente
Suspensão/montagem	1 Copo de suporte roscado M20
Alças	2
Peso líquido	35,5 kg
Peso bruto	42,5 kg
Dimensões do produto	674 x 609 x 637 mm (A x L x C)
Dimensões da embalagem de envio	722 x 743 x 713 mm (A x L x C)

# CABOS E CONECTORES

XLR/F para cabo microfone XLR/M	O cabo padrão para interligação do microfone e o sinal de nível de linha em sistemas de áudio profissionais. • Microfone para o misturador
Entrada de telefone de 6,35 mm (1/4 polegada) TRS (equilibrado) para XLR/M	Para ligar dispositivos equilibrados com telefone de 6,35 mm (1/4 polegada) e talvez utilizado de forma permutável.
Entrada de telefone de 6,35 mm (1/4 polegada) TRS (não equilibrado) para XLR/M	Para ligações de instrumentos com saídas desequilibradas para entradas XLR equilibradas.
Conector de telefone de 6,35 mm (1/4 polegada) TS (não equilibrado) para XLR/M	Este cabo é eletricamente idêntico ao de ) telefone "TRS" (não equilibrado) de 6,35 mm (1/4 polegada) e pode ser utilizado de forma permutável.
Cabo XLR/M para RCA (phono)	Liga produtos de consumo de áudio e algumas saídas de misturador de DJ a entradas de equipamento áudio profissional
Entrada de telefone de 1/4 polegada TRS para entrada dupla de telefone de 6,35 mm (1/4 polegada)	Divide uma saída estéreo em sinais separados esquerda/direita.
Entrada de telefone de 1/4 polegada TRS para entrada dupla de telefone de 6,35 mm (1/4 polegada)	Alterar para uma entrada de mini-telefone TRS para ligar à saída de um portátil. MP3/CD – placas de som de leitor e computador para um misturador.
XLR/F para áudio com interruptor de terra XLR/M	Apenas com entradas e saídas balanceadas

**XLR/F to XLR/M Microphone Cable**

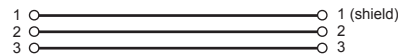

**TRS (Balanced) 1/4" Phone to XLR/M Cable**



**TRS (Unbalanced) 1/4" Phone to XLR/M Cable**

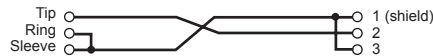

**TS (Unbalanced) 1/4" Phone to XLR/M Cable**



**XLR/M to RCA (Phono) Cable**

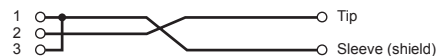

**TS (Unbalanced) 1/4" Phone to RCA (Phono) Cable**

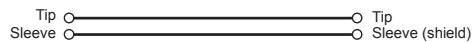

**TRS 1/4" Phone to dual TS 1/4" Phone Cable**

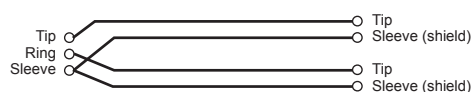

**XLR/F to XLR/M Audio Ground Lift Adapter**

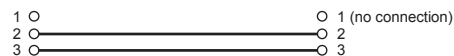
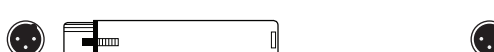

# INFORMAÇÕES DE CONTACTO

---



## **Endereço postal:**

JBL Professional  
8500 Balboa Blvd.  
Northridge, CA 91329

## **Endereço de envio:**

JBL Professional  
8500 Balboa Blvd., Dock 15  
Northridge, CA 91329  
(Não devolva este produto para esta morada sem primeiro obter a autorização prévia da JBL)

## **Serviço de apoio ao cliente:**

De segunda a sexta-feira  
08h00 - 17h00  
Horário padrão do Pacífico nos EUA

## **(800) 8JBLPRO (800.852.5776)**

[www.jblproservice.com](http://www.jblproservice.com)

## **Na World Wide Web:**

[www.jblpro.com](http://www.jblpro.com)

## **Contactos profissionais, fora dos EUA:**

Contacte o Distribuidor da JBL Professional da sua zona.  
Encontrará uma lista completa dos distribuidores internacionais da JBL Professional no nosso site dos EUA: [www.jblpro.com](http://www.jblpro.com)

# INFORMAÇÃO SOBRE A GARANTIA

---

A Garantia Limitada JBL sobre os produtos de colunas profissionais (exceto para os invólucros) permanece em vigor durante cinco anos a partir da data da primeira compra pelo consumidor. Os amplificadores JBL possuem uma garantia de três anos a partir da data da compra original. Os invólucros e todos os outros produtos JBL possuem uma garantia de dois anos a partir da data da compra original.

## Quem está protegido por esta garantia?

A sua Garantia da JBL protege o proprietário original e todos os proprietários subsequentes desde que: A.) O seu produto JBL tenha sido adquirido no território continental dos Estados Unidos, Havai ou Alasca. (Esta Garantia não é aplicável aos produtos JBL adquiridos noutros locais, exceto a aquisições em estabelecimentos militares. Os outros compradores devem contactar o distribuidor local da JBL para obter informações sobre a garantia.); e B.) A fatura original datada é apresentada sempre que forem necessárias intervenções técnicas previstas na garantia.

## O que é que está abrangido pela garantia da JBL?

Exceto nos termos abaixo especificados, a sua Garantia JBL abrange todos os defeitos de material ou fabrico. Não está abrangido o seguinte: Danos causados por acidente, utilização indevida, utilização abusiva, modificação ou negligência do produto; danos que possam ocorrer durante o transporte; danos resultantes da inobservância das instruções contidas no Manual de instruções; danos resultantes da realização de reparações por uma pessoa não autorizada pela JBL; reclamações baseadas em imprecisões da parte do vendedor; qualquer produto JBL em que o número de série tenha sido apagado, modificado ou removido.

## Quem paga o quê?

A JBL assumirá todos os encargos ligados ao material e à mão de obra relativamente a todas as reparações abrangidas pela presente garantia. Certifique-se de que guarda as embalagens de cartão originais de transporte. Caso contrário, será cobrada uma taxa se forem solicitadas embalagens de cartão de substituição. O pagamento dos gastos de envio é discutido na próxima secção da presente garantia.

## Como aplicar a garantia

Se o seu produto JBL precisar de ser reparado, escreva ou telefone para a JBL Incorporated (À atenção de: Departamento do serviço de apoio ao cliente), 8500 Balboa Boulevard, PO. Box 2200, Northridge, California 91329 (818/893-8411). Podemos encaminhá-lo/a para um serviço de assistência técnica JBL autorizado ou pedir-lhe que envie a sua unidade para a fábrica para reparação. De qualquer forma, precisará de apresentar a fatura original para estabelecer a data de aquisição. Não envie o produto JBL para a fábrica sem autorização prévia. Se o transporte do produto JBL apresentar dificuldades pouco usuais, avise-nos e poderemos estabelecer acordos especiais consigo. Caso contrário, cabe-lhe a si a responsabilidade pelo transporte do produto para reparação ou pela organização do transporte e pelo pagamento de quaisquer gastos de envio iniciais. No entanto, os gastos de envio da devolução ficarão a nosso cargo se as reparações estiverem abrangidas pela garantia.

## Limitação de garantias implícitas

TODAS AS GARANTIAS IMPLÍCITAS, INCLUINDO AS GARANTIAS DE COMERCIALIZAÇÃO E ADEQUAÇÃO PARA UMA FINALIDADE ESPECÍFICA, SÃO LIMITADAS NO TEMPO EM FUNÇÃO DA DURAÇÃO DA PRESENTE GARANTIA.

## EXCLUSÃO DE DETERMINADOS DANOS

A RESPONSABILIDADE DA JBL ESTÁ LIMITADA À REPARAÇÃO OU SUBSTITUIÇÃO, A NOSSO CRITÉRIO, DE QUALQUER PRODUTO DEFEITUOSO, E NÃO DEVE INCLUIR DANOS INCIDENTAIS OU CONSEQUENTES DE QUALQUER TIPO. ALGUNS ESTADOS NÃO PERMITEM LIMITAÇÕES QUANTO À DURAÇÃO DE UMA GARANTIA IMPLÍCITA E/OU NÃO PERMITEM A EXCLUSÃO DE DANOS INCIDENTAIS OU CONSEQUENTES, POR ISSO AS LIMITAÇÕES E EXCLUSÕES ACIMA PODEM NÃO SE APLICAR A SI. ESTA GARANTIA CONFERE-LHE DIREITOS LEGAIS ESPECÍFICOS E TAMBÉM PODE TER OUTROS DIREITOS, QUE VARIAM DE ESTADO PARA ESTADO.

## JBL Professional

8500 Balboa Blvd. Northridge, CA 91329 USA

---

# EON 700

SERIES



**Arandela JBL 6CO2R**

**Características**

**Tela frontal resistente a salinidade**

Injetada em plástico de alta qualidade e tela frontal antioxidação.

**Design exclusivo**

Produto destinado a utilização para sonorização de ambientes.

**Transdutores configurados para oferecer a melhor qualidade acústica para um ambiente agradável.**

Ótima integração ao ambiente.

**Injetada em plástico de alta qualidade**

**Transdutores configurados para oferecer a melhor qualidade acústica para um ambiente agradável.**

Fácil instalação

**Arandela com tela frontal anti oxidação para uso em som ambiente como clínicas, recepções, hotéis, escolas, supermercados e lojas.**

O renomado som JBL

### **Especificações Gerais**

Tipo de sistema Alto-falante de 6" e tweeter de 1" PI, montagem coaxial

Potência 25W RMS

Pressão máxima (Pico) 107 dBSPL

Resposta de frequência 50Hz a 20 KHz

Impedância 8 Ohm

Conexão Bornes

Cor Branco

Formato redondo

Qual o conteúdo da caixa?

1 Par de arandela 6CO2R

1 Folheto técnico

2 Kit de remoção e fixação tela

1 Gabarito para instalação 1 Certificado garantia

<https://www.jbl.com.br/Arandela+JBL+6CO2R.html>

1 ANO

GARANTIA  
SOUNDVOICE

# SOUNDVOICE

## CAIXA DE SOM TORRE ATIVA STAGE BASS **SV-600**



GB MUSICAL



SOUNDVOICE

**MARCA:** SOUNDVOICE  
**MODELOS:** SV-600  
**IMPORTADOR:** GB MUSICAL IMPORTAÇÃO  
E EXPORTAÇÃO LTDA  
**CNPJ.:** 01.464.200/0001-68

DESIGNED IN BRAZIL  
MADE IN CHINA



## Medidas Preventivas

1. Por favor, leia estas instruções com atenção.
2. Mantenha todas as informações e instruções em um local seguro.
3. Siga as instruções.
4. Observe todos os avisos de segurança. Nunca remova avisos de segurança ou outra informação da caixa de som ativa.
5. Use a Caixa de som torre ativa Stage Bass Soundvoice SV-600 somente de maneira adequada e para o propósito pretendido.
6. Não opere nem modifique esta caixa de som.
7. Após conectar a caixa de som, verifique todos os cabos para evitar danos ou acidentes, por exemplo, devido a riscos de tropeço.
8. Limpe a caixa de torre ativa (sistema completo de PA) usando um pano seco.
9. Mantenha sacos plásticos fora do alcance de crianças.
10. As aberturas de ventilação não devem ser bloqueadas.

## Especificações

- Tipo: Sistemas completos de PA
- Potência nominal (RMS): 600W
- Número de satélites: 2
- Número de subwoofers: 1
- SPL máximo (contínuo): 124 dB
- Subwoofer: 12" 600z magneto 3"vc
- Satélite: 2 x (2" x 4" MF, 2" x 1" Neodímio HF)
- Resposta de frequência: 47-20000 Hz



4x porcas



8x parafusos

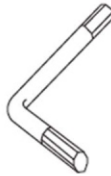

1x Chave Allen



1x Placa de conexão rápida



1x Placa de conexão



1x Suporte



1x Cabo de Alto-Falante (0,35m)



1x Cabo de Alto-Falante (3m)

## Guia de Instalação

# 1

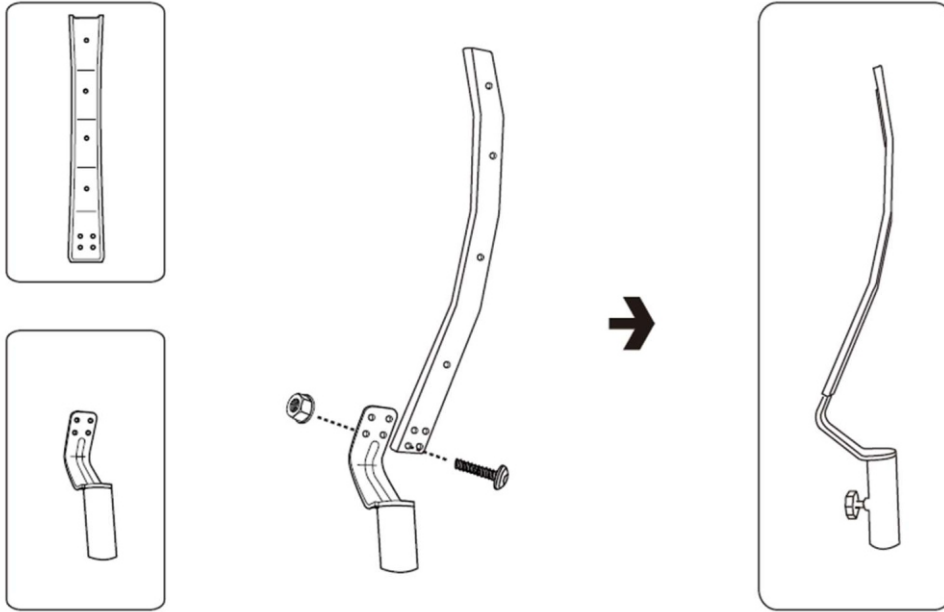

**Passo 1:** Use 4 parafusos e porcas para fixar duas placas de conexão.

# 2

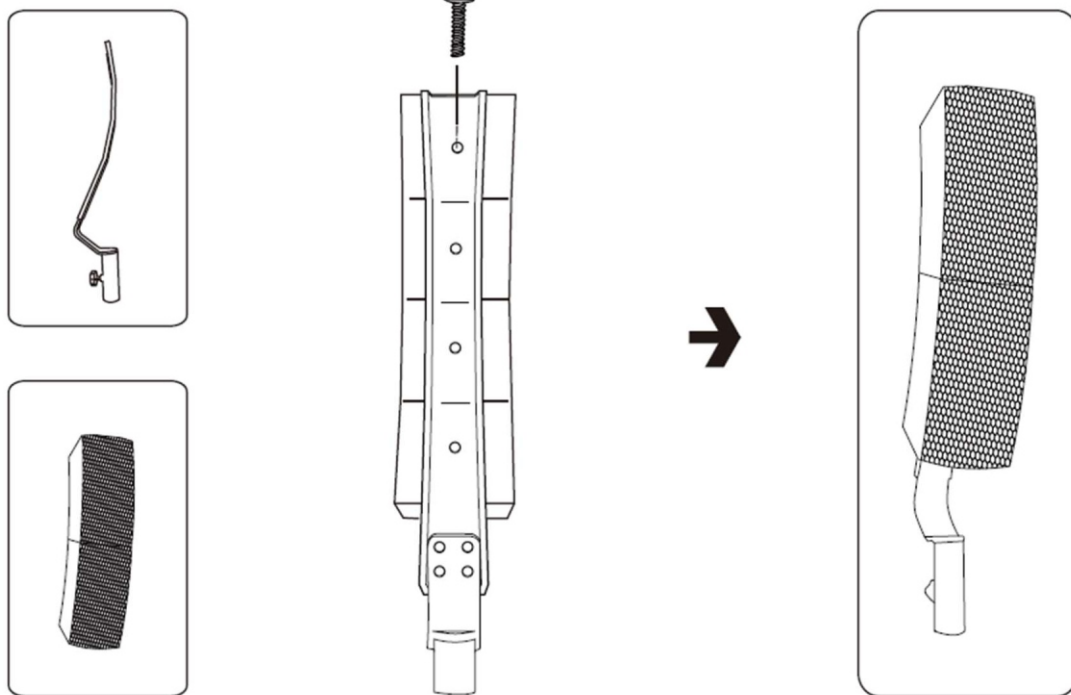

**Passo 2:** Instale 2 satélites do array na placa de conexão fixa com 4 parafusos.

# 3

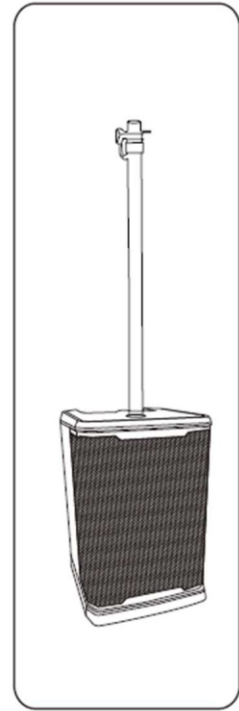
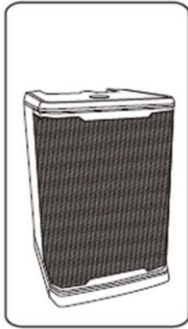
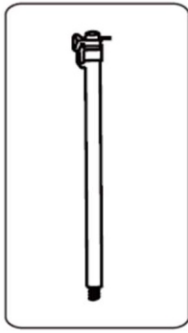

**Passo 3:** Instale o suporte do alto-falante no subwoofer.

# 4

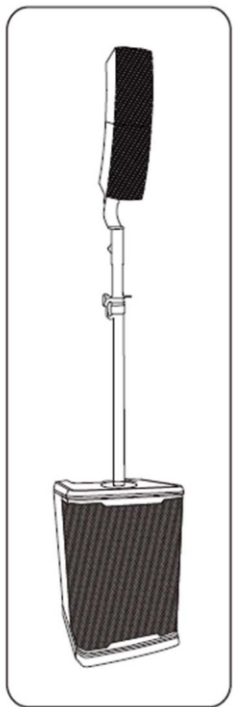
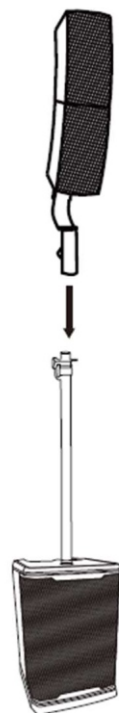
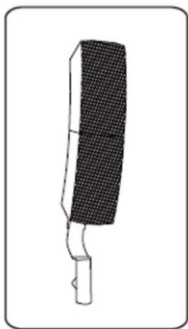

**Passo 4:** Instale a parte superior no suporte do alto-falante.

# 5

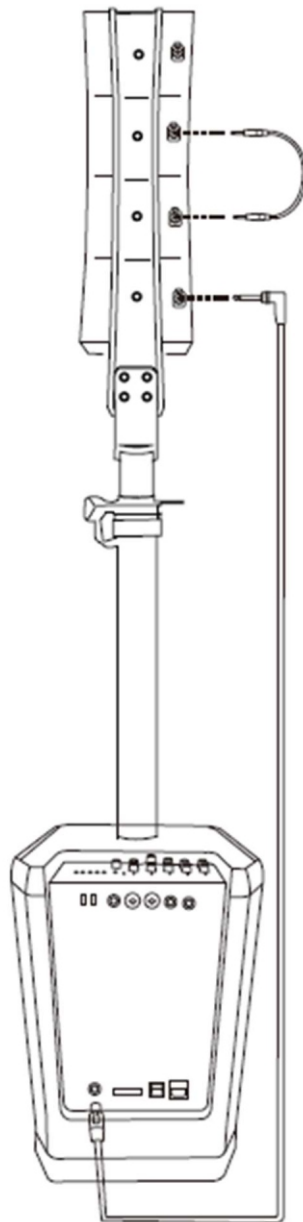
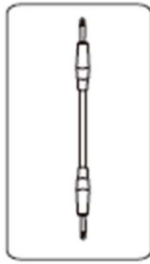

**Passo 5:** Conecte as partes superiores da torre array e o subwoofer com o cabo de alto-falante (0,35m) e conecte a torre array ao subwoofer com o cabo de alto-falante (3,0m).

# Painel Traseiro

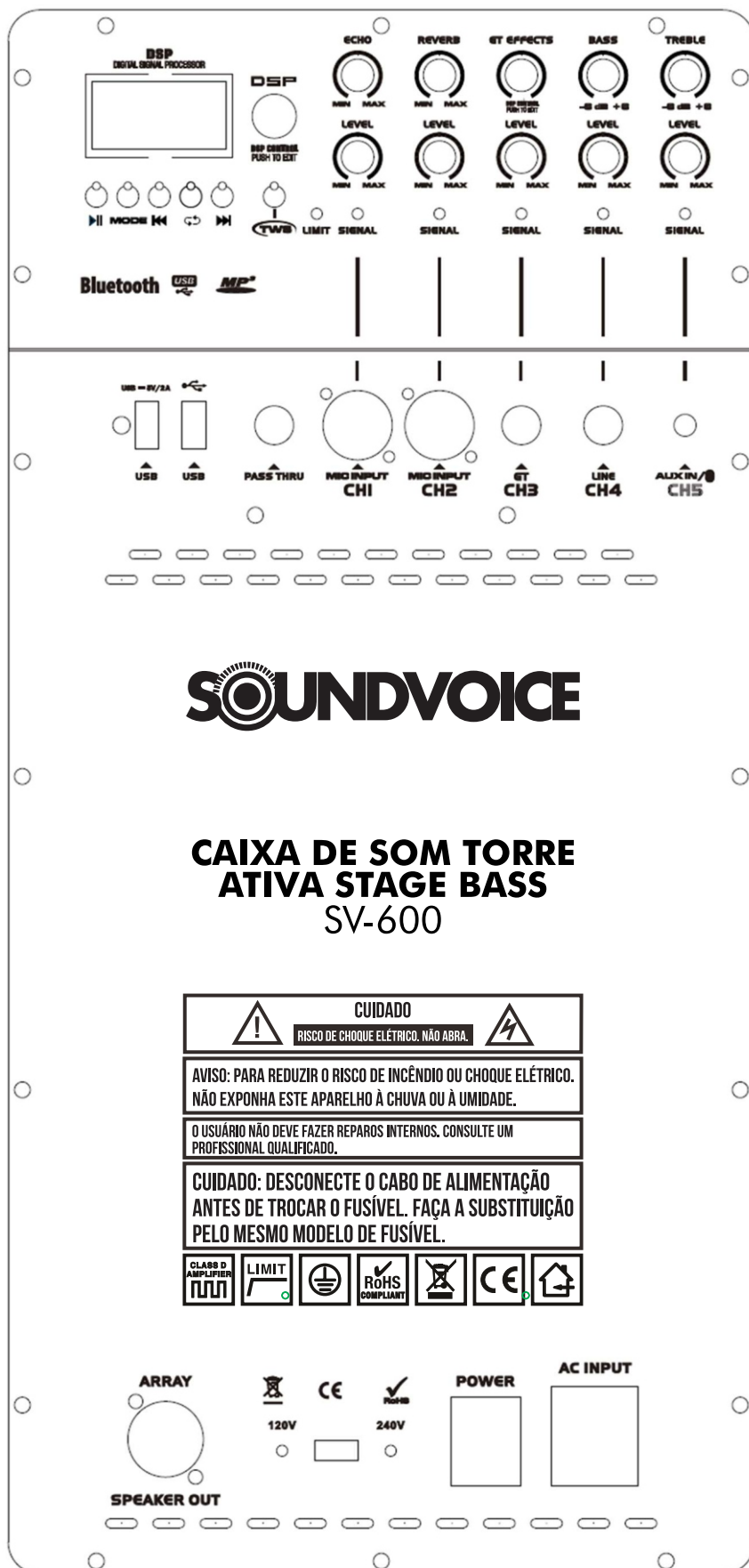

## Parte A

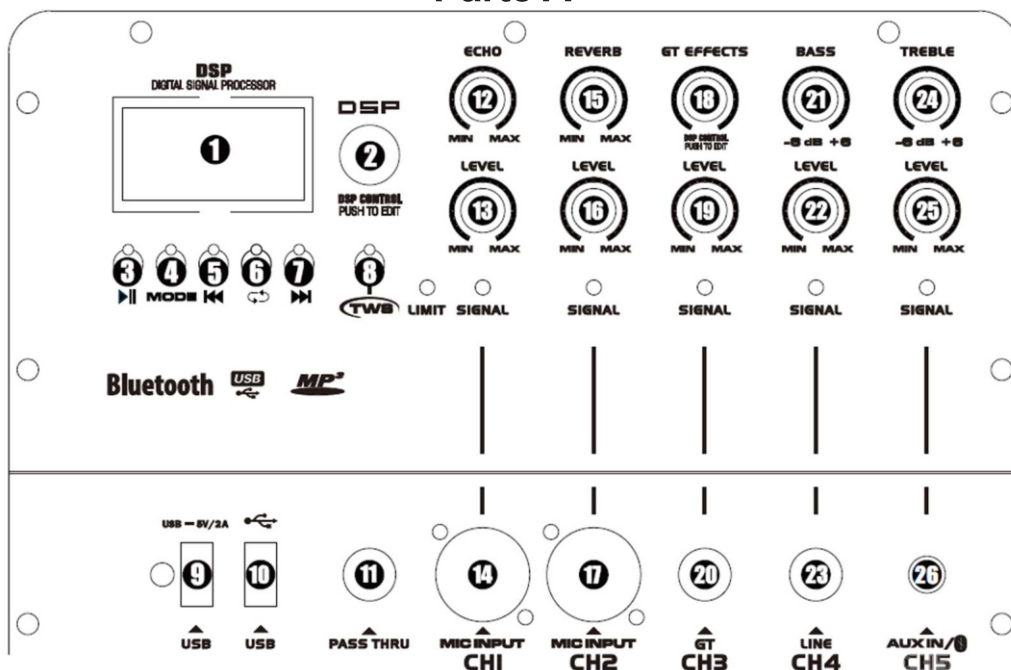

- 1: Tela LED
- 2: Controle DSP (pressione para editar)
- 3: Tocar ou pausar música
- 4: Modo (USB/Bluetooth)
- 5: Música anterior
- 6: Repetir uma única música ou todas
- 7: Próxima música
- 8: Botão TWS
- 9: Carregamento USB (5V/2A)
- 10: Entrada USB
- 11: Jack TS (P2) pass tru
- 12: Controle de volume do eco
- 13: Controle de volume do Microfone Canal 1
- 14: Entrada para Microfone Canal 1 e conector combo Jack TS/XLR
- 15: Controle de volume de reverberação
- 16: Controle de volume do Microfone Canal 2
- 17: Entrada para Microfone Canal 2 e conector combo Jack TS/XLR
- 18: Controle de volume de efeitos de guitarra
- 19: Controle de volume de guitarra
- 20: Entrada para guitarra Jack TS(P10)
- 21: Controle de volume de baixo
- 22: Controle de volume de linha
- 23: Entrada de linha Jack TS(P10)
- 24: Controle de volume de agudos
- 25: Controle de volume AUX
- 26: Entrada AUX TRS (P2)

## Parte B

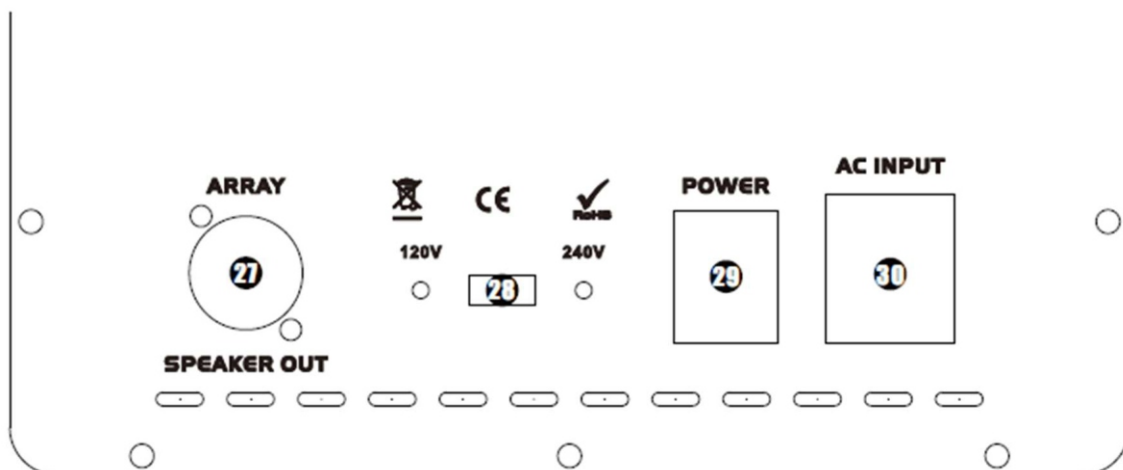

**27:** Saída de alto-falante para array

**28:** Conversor de tensão (120V-240V)

**29:** Liga/Desliga

**30:** Conector de energia com porta-fusível

## Especificações Técnicas

- Potência total RMS: 600W
- Subwoofer: 400W
- Torre: 200W
- Alto falante Subwoofer: 1x12"
- Alto falante Line: 4x4
- Resposta de frequência: 45-20k
- Bi-amplificada
- Voltagem: Bivolt chaveamento manual
- Impedância: 4 ohms
- Região Crossover: 180
- Amplificação de classe D
- Peso líquido aproximado: 25,50 KG
- Material: Plástico PP
- Altura montada: 1.5m-2.5m
- SPL: 124 dB

# SOUNDVOICE

UMA  
MARCA

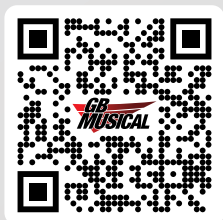

**GB MUSICAL**



**SOUNDVOICE**

  /gbmusicalbrasil

 soundvoiceoficial

Av. Maria José Nunes, 45. Jardim Primavera - Montes Claros - MG

CEP: 39404-165

comercial@gbmusical.com.br

# ORION AUDIO MANUAL RC7000





### ESPECIFICAÇÕES TÉCNICAS:

Esse aparelho requer conhecimento técnico para ser instalado, sempre contrate um profissional da área para fazer a instalação.

O Funcionamento do bluetooth junto com seu aparelho transmissor do sinal varia de marca e modelo, por isso não informamos ou temos condições de auxiliar procedimentos sobre o pareamento do mesmo.

Receiver possui entrada USB e para cartão SD

Possui conexões FM e Bluetooth

Entrada para Cabos Auxiliar, P2 e RCA

Possui equalizador e Controle Remoto

**Impedância mínima por canal:** 4 Ohms

**Número de canais:** 4 Canais

**Resposta de Frequência:** 20 Hz - 20 kHz

**Tensão de alimentação:** 110v / 220v Bivolt

**Fúsel de proteção:** 2 amp

**Potência Máxima de Saída:** 500w

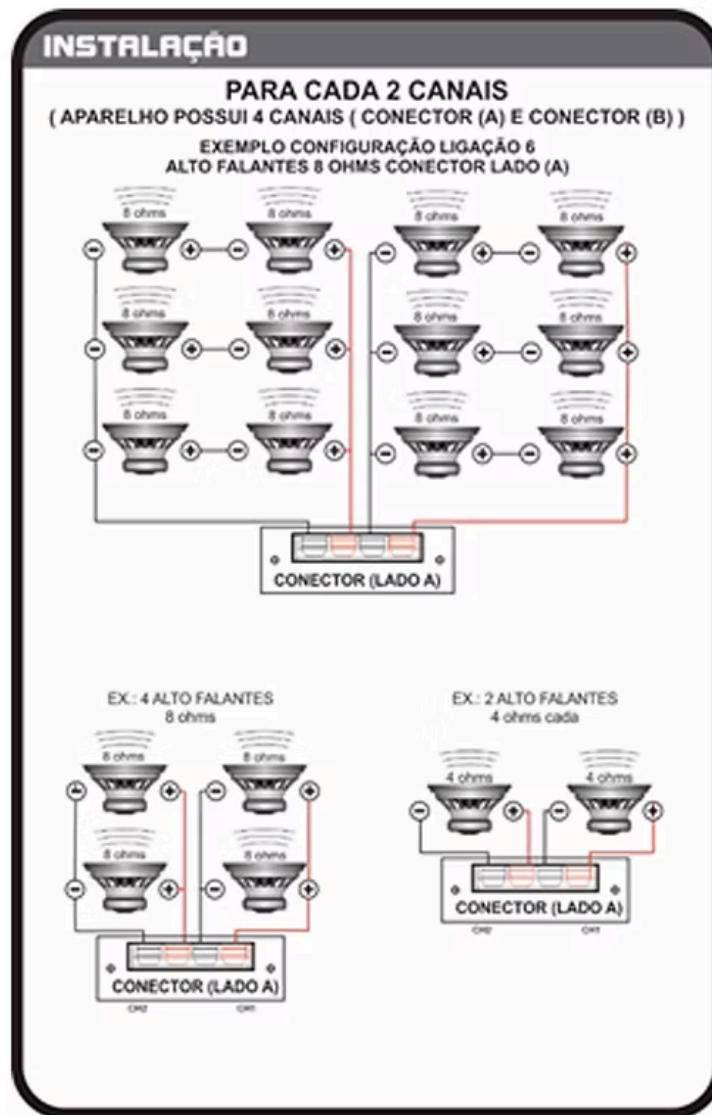

# MEDIDAS DO PRODUTO



# ORION AUDIO

## AMPLIFICADOR RC7000



## CERTIFICADO DE GARANTIA

1. Este Certificado terá validade somente mediante apresentação da nota fiscal.
2. Essa garantia cobre somente os defeitos de fabricação pelo prazo de 12 (Doze) meses a contar da data da emissão da nota fiscal de compra.
  3. Peças como botões, potenciômetros, conectores, as peças e componentes dos equipamentos descritos nas condições normais de uso possuem garantia legal.
4. Essa garantia será automaticamente cancelada se o equipamento vier a sofrer.
  - A. Rompimento do lacre por pessoa não autorizada
  - B. O aparelho for ligado a rede elétrica em voltagem inadequada
  - C. O aparelho for usado de forma inadequada não seguindo as orientações do manual de instalação.
  - D. O aparelho sofrer avarias no transporte, quedas, descargas elétricas, inundações, exposição a umidade, corpo quebrado, amassado, modificado ou qualquer ocorrência imprevisível, decorrentes de má utilização dos equipamentos por parte do usuário.