

**PROPOSTA****Para**

TRIBUNAL DE JUSTIÇA DO ESTADO DO AMAZONAS Pregão Eletrônico N° 90010/2026 (SRP)
--

<b>Número da Proposta</b>	120
<b>Data</b>	10/02/2026

**Itens da proposta comercial**

	Descrição do produto/serviço	NCM	Código	Un	Qtd.	Preço lista.	Desconto %	Preço un.	Preço total
1	TV LED SMART 50 4K			UND	59,00	1.899,00	0,00	1.899,00	112.041,00
2	TV LED SMART 75 4K			UND	2,00	4.450,00	0,00	4.450,00	8.900,00
3	SUORTE TRI ARTICULADO TV ATE 75			UND	2,00	179,00	0,00	179,00	358,00

N° de Itens	Soma das Qtdes	Total outros itens	Desconto total dos itens	Total dos itens	Frete	Total da proposta
3,00	63	0,00	0,00	121.299,00	0,00	121.299,00

**Preço por Extenso:** Cento Vinte e Um Mil, Duzentos e Noventa e Nove Reais.**Condições comerciais**

Dias	Data	Valor	Obs.
30	12/03/2026	121.299,00	

**Condições gerais**

<b>Prazo de entrega</b>	20 dias
<b>Validade</b>	60 dia(s)
<b>Garantia</b>	12 mes(es)

**Dados Bancários:**  
Banco: 077 - Banco Inter  
Agência/Conta: 0001 / 58299874  
Chave PIX: 33.721.685/0001-14**Observações**

Estão inclusos nos preços supramencionados todos os custos diretos e indiretos, inclusive de embalagens, transportes ou fretes, e ainda os resultantes da incidência de quaisquer tributos, contribuições ou obrigações decorrentes da legislação trabalhista, fiscal e previdenciária a que estiver sujeito.

Declaro que possuo capacidade operacional e técnica para atendimento a todos os requisitos deste Edital e seus anexos.

**REPRESENTANTE DA EMPRESA:** JOSE ALBERTO CHAPARRO LOBATO, portador da Carteira de identidade nº 610419-3 e do CPF nº 192.770 832-04. E-mail:diretor@senturian.com.br, Telefone: (92) 99618-1972 / 98163-9900.**JOSE ALBERTO CHAPARRO LOBATO**  
REPRESENTANTE LEGAL

<b>Data da aprovação</b> _ / _ / _	<b>Assinatura do cliente</b> _____	<b>Proposta N°: 120</b> <b>Valor Total: 121.299,00</b>
---------------------------------------	---------------------------------------	---

# AOC

## Série 7045 50U7045/78G



### Imagem/Display

Tamanho de tela	50"
Processador / Engine de imagem	Quad Core
Tipo de painel	DLED
VA/IPS	Painel VA
Design	Sem bordas
Resolução do painel	4K UHD
Frequência	60 Hz
Proporção de tela	16:9
Ângulo de visão	178°
Brilho	230
Taxa de contraste dinâmico	1:200.000
Tempo de resposta	<8 ms
Resolução de display suportadas (inputs de vídeo)	480i, 480p, 576i, 576p, 720p, 1080i, 1080p, 3840x2160p 24/25/30/50/60Hz
Input Lag	<= 20ms
HDR	HDR10

### Interface Smart

Interface Smart (sistema operacional)	Roku TV
Idiomas	Inglês / Português / Espanhol / Alemão / Francês
PIP (picture in picture)	-
Características controle remoto	Padrão definido pela Roku
Comando de voz	Via Roku Mobile App no Smartphone Android e iOS
Assistentes virtuais	Compatível com Google Assistant / Works with Alexa / Works with Apple Homekit
Aplicativos disponíveis	Netflix, YouTube, Prime Video, Disney+, Star+, HBO Max, Apple TV, Spotify e outros milhares disponíveis na Roku Store

### Multimídia

Formatos de vídeo suportados	MKV, HEVC, H.264/MPEG-4 AVC, MPEG4, VP9, HEVC (H.265), AV1
Formatos de legenda suportados	-
Formatos de música suportados	MP3, WAV, AAC, FLAC, AIFF
Formatos de imagens/fotos suportados	JPEG, GIF e PNG
Memória (DRAM + Flash)	DRAM: 1GB   Flash: 512MB

### Tuner/Recepção/Transmissão

ISDBT (Brazil)	Sim
Ginga	Sim
Guia eletrônico de programação 8 dias	Sim
Sistema de cores (analógico)	NTSC / PAL-M
Closed caption	Sim
Controle de conteúdo (parental control)	Sim
Guia eletrônico de programação (EPG)	Sim

### Som

Potência de áudio (RMS)	16W
Configuração dos alto-falantes	8W x 2
Sistema dos alto-falantes	2.0
Processamento de áudio	Dolby Digital
Aprimoramento de som	5 modos (Baixa energia, cinema, normal, esportes, vívido)

### Conectividade

Conexões	3 HDMI / 1 USB 2.0 / 1 Entrada RF (Antena) / 1 SPDIF (Áudio Óptica) / 1 Saída Fone de Ouvido / 1 Ethernet RJ-45
Versão do HDMI HDCP	1.4 / 2.2 / 2.3
HDMI ARC	eARC em HDMI 1
Recursos de HDMI 2.1	eARC em HDMI 1
Wi-Fi	Sim - Dual band
Bluetooth	-
Espelhamento de tela	Sim
Compatibilidade com AirPlay 2	Sim

### Sustentabilidade/Energia

Modo Eco	Sim
Alimentação da rede	AC 110-240V 50/60Hz
Consumo de energia no modo espera	<0,5W
Consumo de Energia em Watts	130
Consumo de energia em kWh/mês	9,44
Classificação de energia - Inmetro	A
Temporizador de desligamento automático	Sim

### Peso e Dimensões

Peso líquido (apenas o produto) sem suporte	3,9 kg
Peso líquido (apenas o produto) com suporte	4 kg
Peso bruto (produto na embalagem)	4,9 kg
Dimensões (L x A x P) com suporte	716,7 x 474,86 x 222,8 mm
Dimensões (L x A x P) sem suporte	716,7 x 434,8 x 82,2 mm
Dimensões da embalagem (L x A x P)	778 x 468 x 109 mm
VESA	200 x 200 mm
EAN	7898620272340
ANATEL	16591-21-06714

**TCL**  
**Smart TV TCL 75 Polegadas UHD 4K P6K WiFi Bluetooth Google TV 3 HDMI HDR10+ Dolby Audio 75P6K**



---

**Tamanho de Tela**

75"

**Resolução**

4K UHD

---



# Overview



Dynamic Color Enhancement



AIPQ Processor



 Dolby Audio



**HDMI™**  
HDMI 2.1

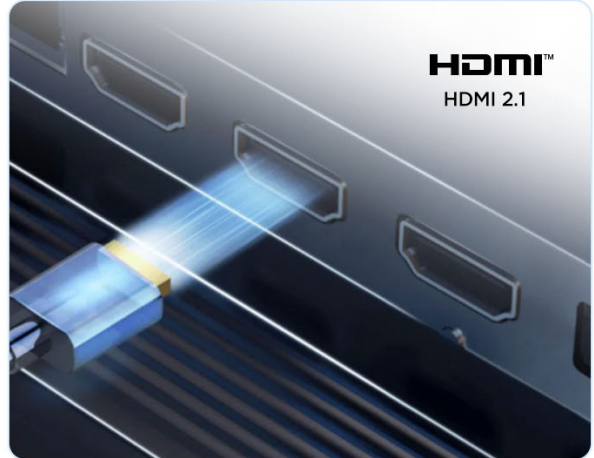

**HDR**  
HDR 10



  
HVA Panel



  
Metallic Bezel-less



 Google TV

**MEMC**

 Google Cast

**16GB**  



4K UHD e HDR10+

## Precisão em cada detalhe

High Dynamic Range (HDR10+) proporciona uma experiência superior com brilho impressionante, detalhes excepcionais nas sombras e cores vívidas. Relaxe e desfrute de detalhes incríveis na imagem, exatamente como os cineastas planejaram.



Dinâmico de Cores

## Descubra o mundo das cores

Desenvolvido exclusivamente pela TCL, o Aprimoramento Dinâmico de Cores foi projetado para otimizar por padrão a vivacidade das cores. Um algoritmo proprietário expande as limitações tradicionais de paleta de cores – proporcionando uma experiência de vídeo mais vibrante e premium.



Processador AiPQ

## Mente inteligente

O Processador AiPQ desenvolvido pela própria TCL incorpora numerosos algoritmos exclusivos de ajuste de qualidade de imagem da TCL. Este chip possui excelentes capacidades de detecção inteligente e pode fazer ajustes na qualidade da imagem em nível de pixel, proporcionando assim uma experiência de visualização de primeira classe.



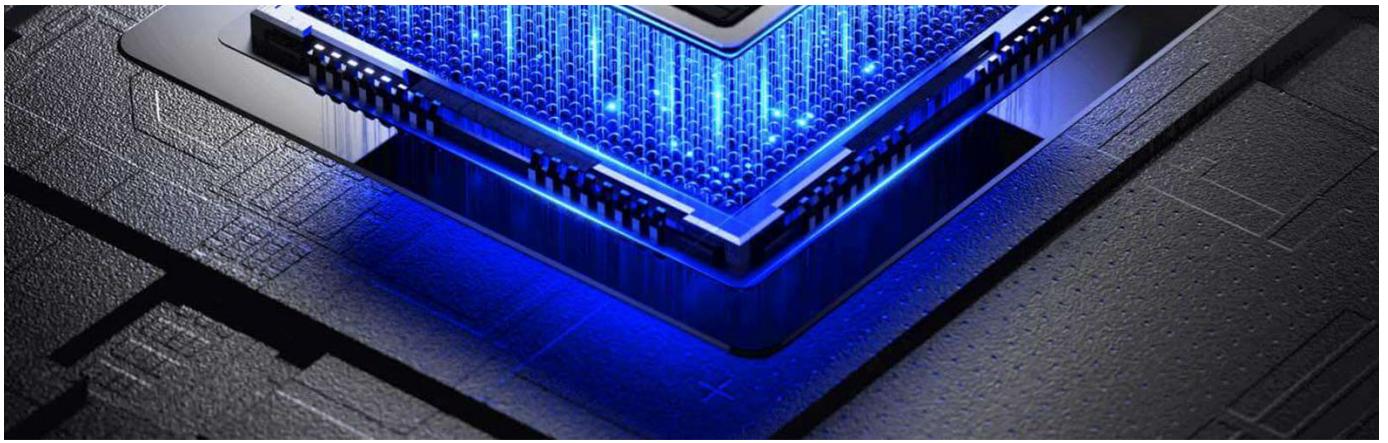

| Ai Clarity |

| Ai Color |

| Ai HDR |

| Ai Contrast |

## Ai Clarity

O AI Clarity reconhece a imagem em detalhes. Ele analisa as imagens com bases visuais cristalinas através do upscaling de baixa resolu

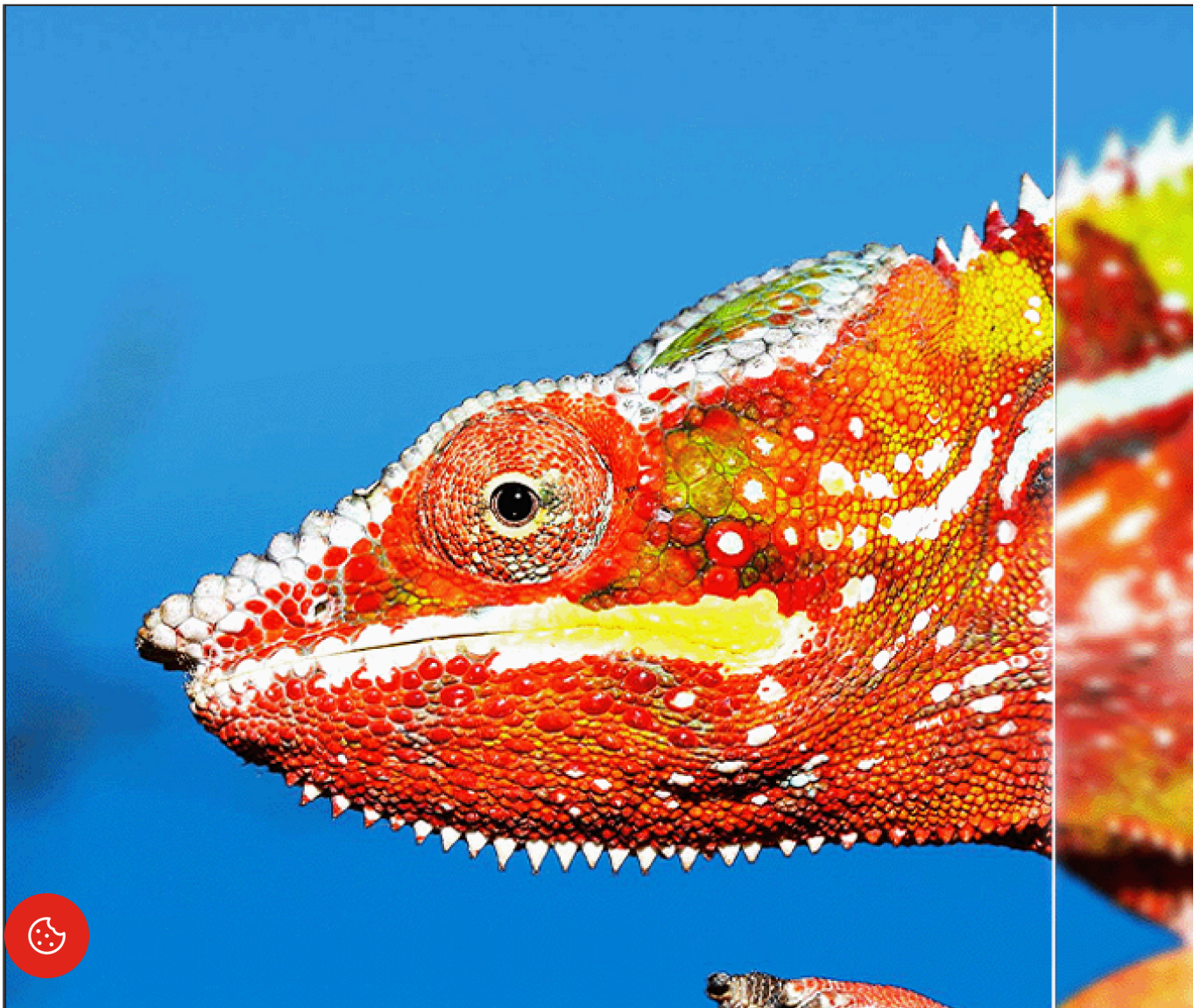

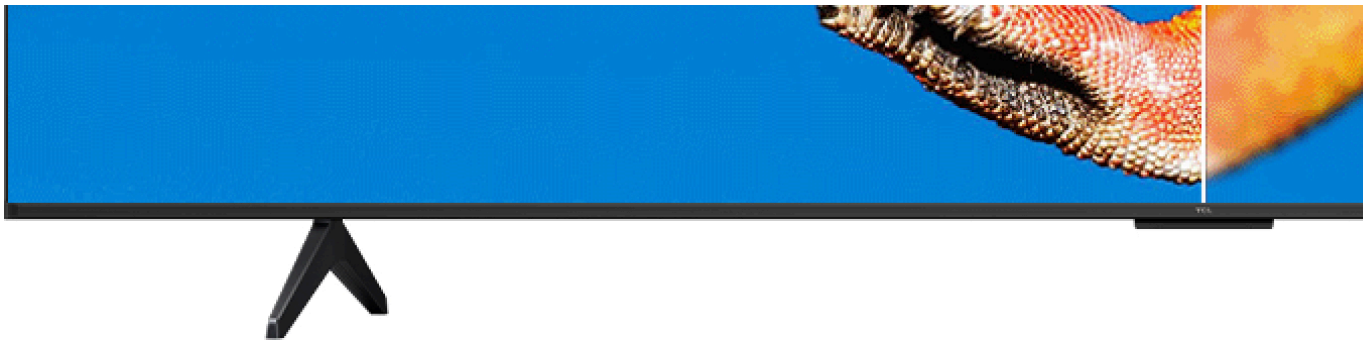

## Painel HVA

### Maior contraste, maiores detalhes

Com tecnologia inovadora, o Painel HVA desenvolvido pela própria TCL enfatiza efetivamente um contraste mais forte e preciso, removendo o halo da imagem e a interferência da luz ambiente, apresentando uma qualidade de imagem impressionante, mais clara e detalhada.

Aprimoramento de Contraste 3X | Ângulo de Visão >178°

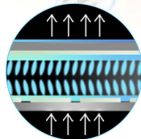

**Estrutura de cristal líquido do Painel HVA**

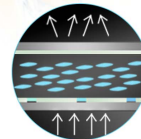

**Estrutura de cristal líquido de tela convencional**



Os dados foram obtidos do laboratório da TCL. Diferentes ambientes/padrões de teste podem causar variações nos resultados.

**Dolby Audio**

## **Audio Dolby Imersivo**

Desfrute de som ultra realista e aprimorado com Dolby Audio. Projetado para colocá-lo no centro de cada cena – com clareza cristalina, diálogos mais nítidos e grande riqueza de detalhes. Do jogo de futebol à sua série de TV favorita – o entretenimento nunca soou melhor.

\*Dolby, Dolby Audio são marcas registradas da Dolby Laboratories.



**HDMI 2.1**

## **Baixa Latência de Entrada e Resposta Rápida**

Para gamers, uma TV responsiva é tão importante quanto uma com boa qualidade de imagem. Com HDMI 2.1, você experimentará menor



latência e as configurações de imagem otimizadas para gaming automaticamente.

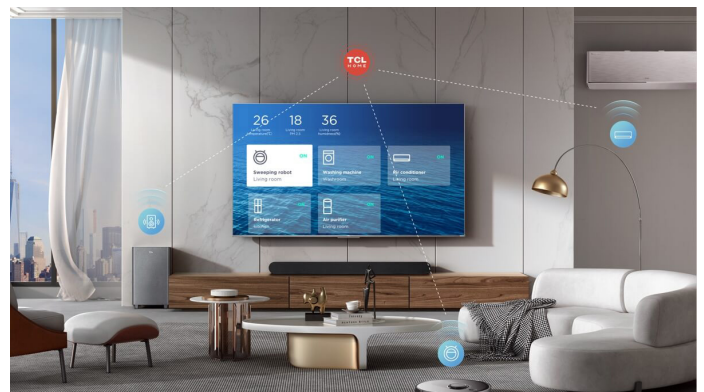

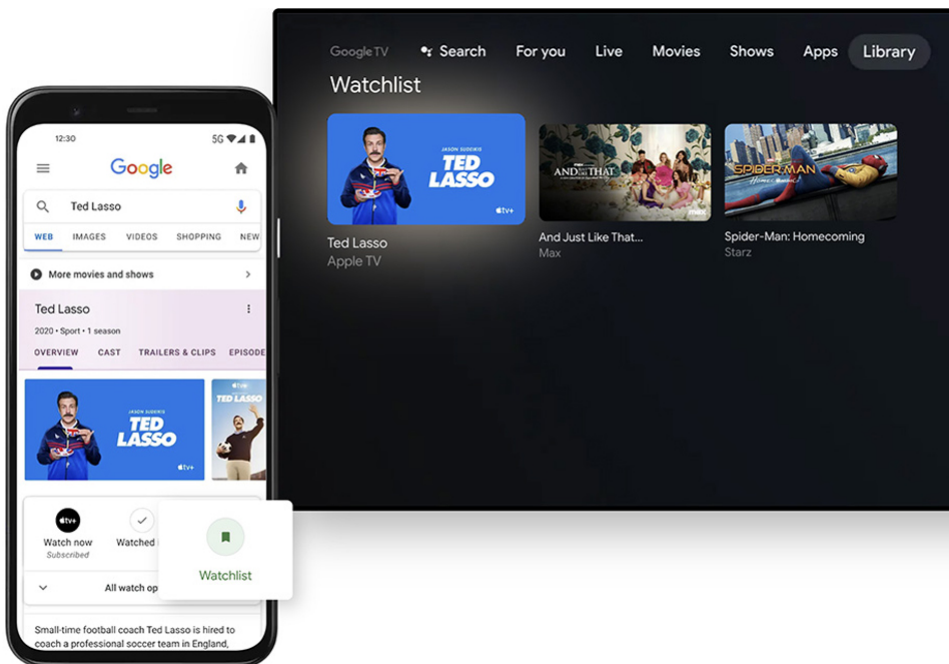
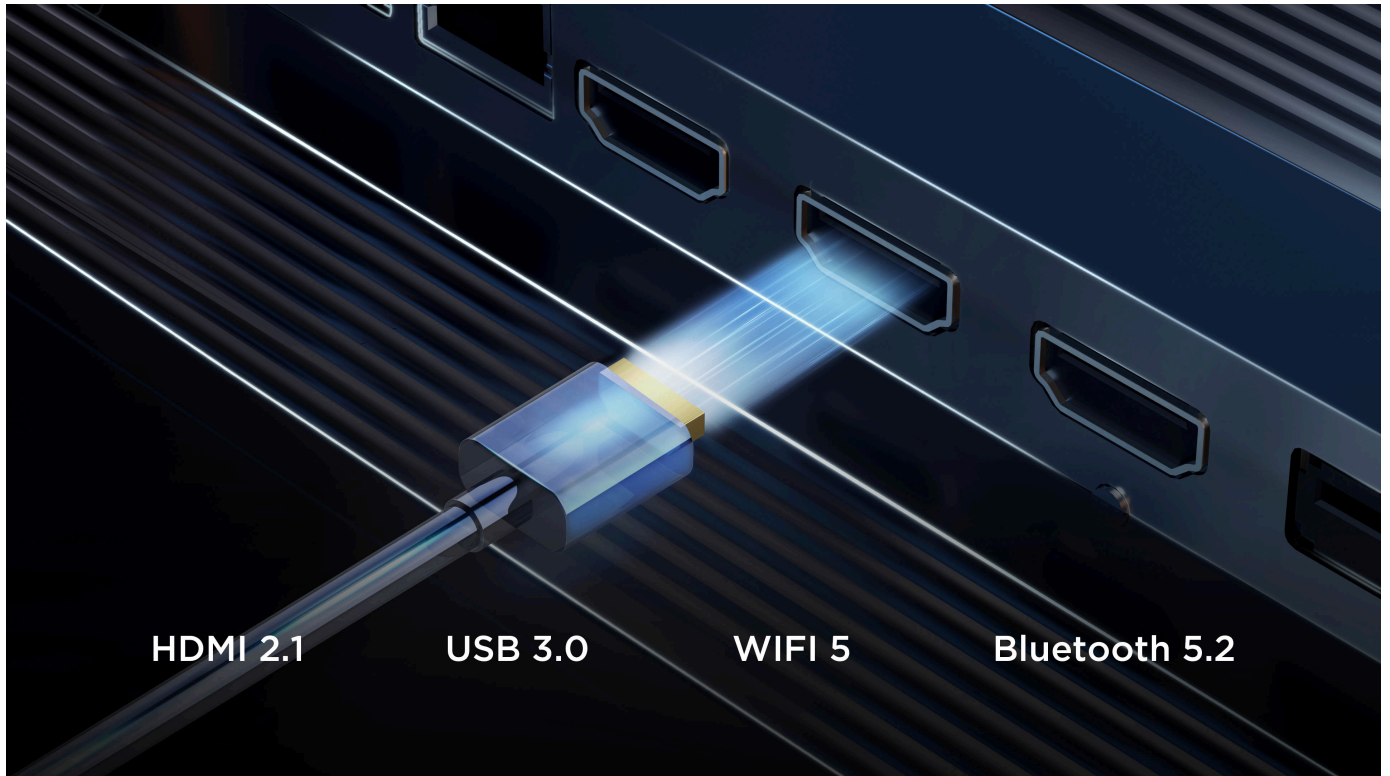

Chro  
Trai  
Transi  
celula



Grande Memória para Conteúdo Massivo

Carregue Mais Apps e Execute Mais Rápido

## Carregue mais Apps e Execute mais rápido

O armazenamento recém-atualizado (16G ROM + 2G RAM) permite que você desfrute de mais conteúdo incrível.

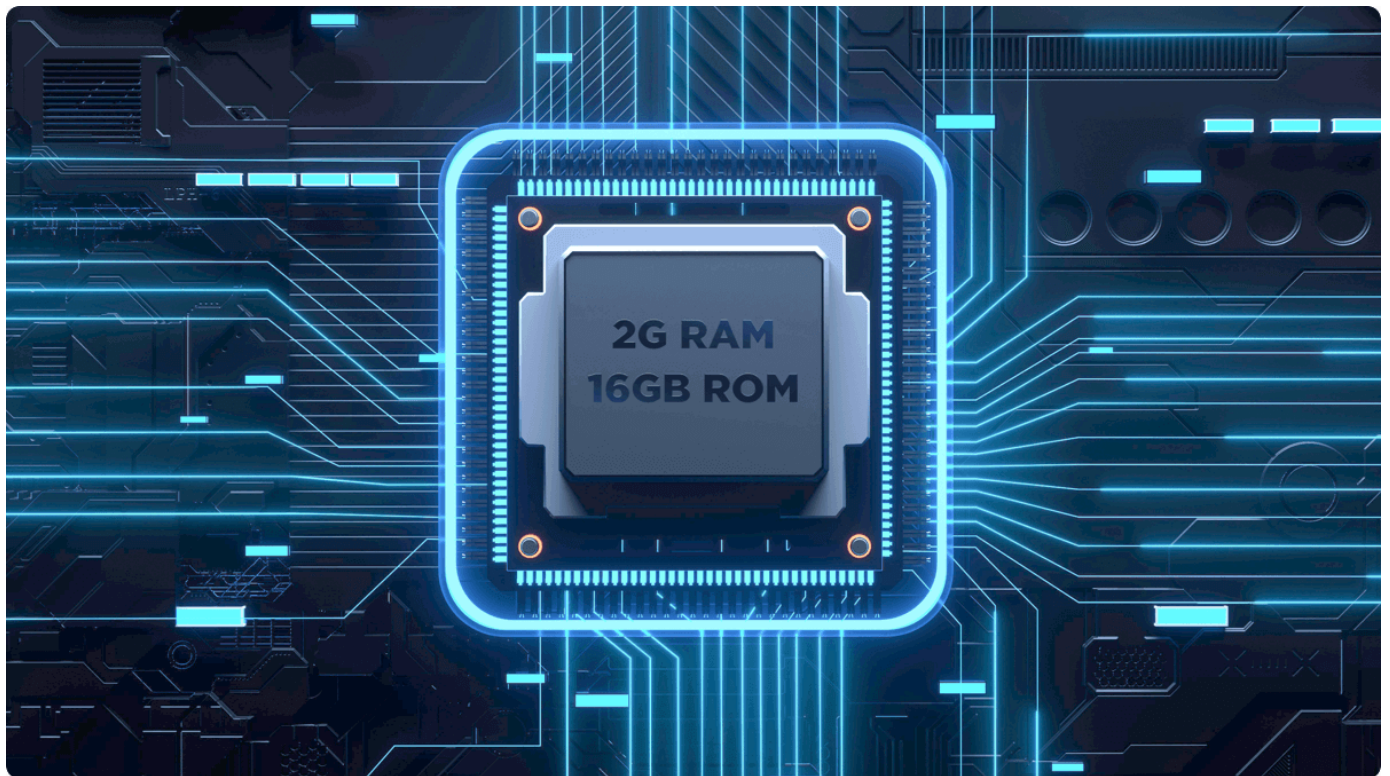

### Múltiplos Cuidados Visuais

## Pronto para uma longa jornada

Com uma série de tecnologias de cuidado visual como baixa luz azul, otimização de luz natural, sem cintilação, etc., a P6K continua protegendo a saúde dos seus olhos. Tudo o que você precisa fazer é curtir filmes e jogos.

\*As tecnologias de cuidado visual são projetadas para melhorar o conforto de visualização e reduzir a fadiga ocular, mas não são destinadas como tratamentos médicos.

\*A eficácia pode variar dependendo do uso individual, ambiente de visualização e configurações do dispositivo. Para quaisquer preocupações com a saúde ocular, consulte um profissional de saúde qualificado ou oftalmologista.

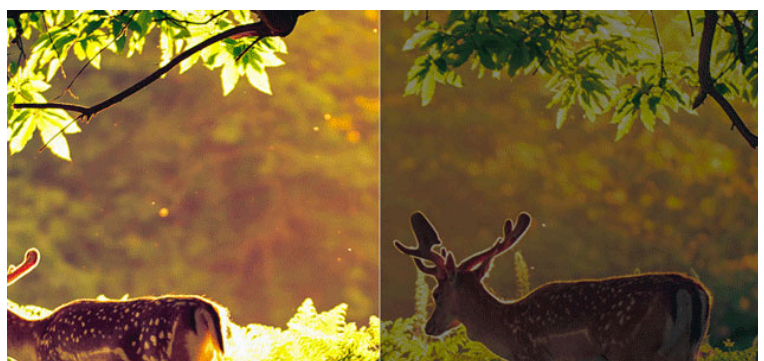
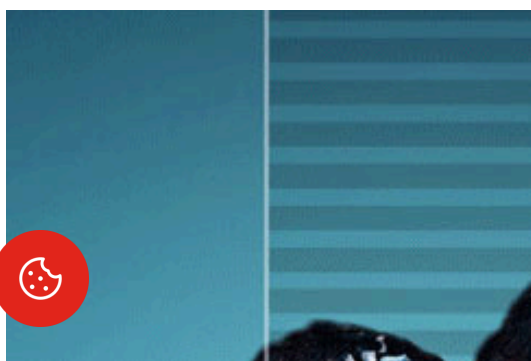

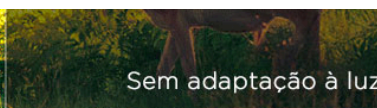

## Moldura Metálica Ultrafina

# Mais telas, menos limitações

O design metálico sem bordas da P6K torna possível visualizar conteúdo em tela cheia.

\*O produto real (incluindo, mas não limitado a aparência, cor, tamanho) pode ser ligeiramente diferente. Consulte o produto real.

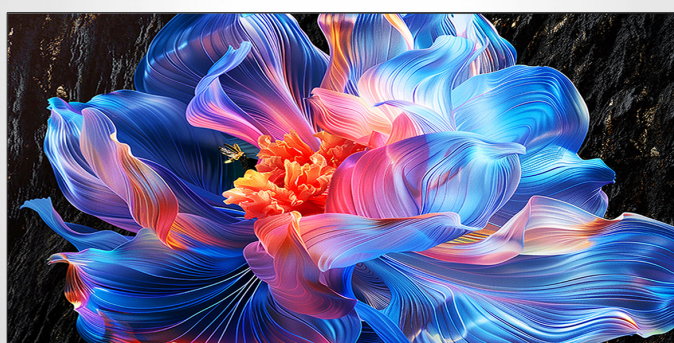

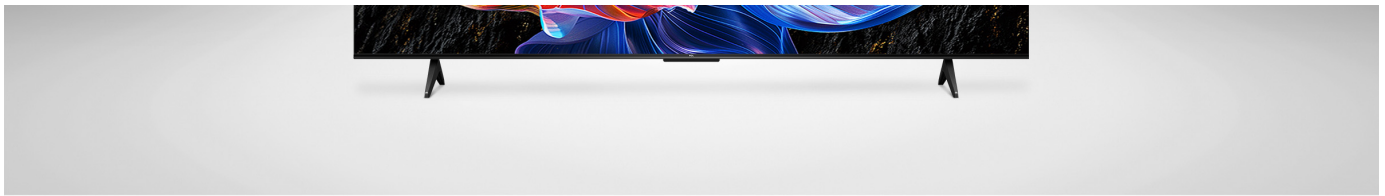

\*Para desfrutar de todos os recursos inteligentes e serviços em sua Google TV™ da TCL, são necessários uma Conta Google, uma conta TCL gratuita e uma conexão de internet banda larga confiável.

\*Google TV é o nome da experiência de software deste dispositivo e uma marca registrada da Google LLC.

\*Alguns aplicativos, conteúdos e/ou recursos podem não estar disponíveis em todos os países. Sujeito à disponibilidade.

\*Recursos, especificações, certificações variam por modelo, tamanho de tela e região, e estão sujeitos a alterações a qualquer momento sem aviso prévio.

\*The data was quoted from the TCL laboratory. Different test environments/standards may cause deviations in results.



ver menos ^

## Medidas do produto



Sem embalagem

Com embalagem



**Altura**  
103,6 cm



**Largura**  
166,8 cm



**Profundidade**  
34,8 cm



**Peso**  
18 kg

## Descrição



## TV 75" TCL P6K: descubra o 4K em tela grande com Google TV

Transforme sua sala em um verdadeiro cinema com a **Smart TV 75" UHD 4K TCL P6K**. Com tela gigante de 75 polegadas e painel **LED HVA**, ela entrega imagens com cores vibrantes, alto contraste e detalhes impressionantes. O sistema **Google TV** (com Android TV) organiza seu entretenimento de forma inteligente, dando acesso rápido a todos os seus filmes, séries e aplicativos favoritos.

### Qualidade de Imagem e Áudio de Cinema

**4K UHD e HDR10+:** Quatro vezes mais pixels que o Full HD. O suporte a **HDR10+** garante brilho e contraste superiores, enquanto o painel **LED HVA** oferece alto contraste e cores realistas, para uma imersão visual de alta fidelidade.

**Dolby Audio:** Sinta o som envolvente. A tecnologia **Dolby Audio** proporciona um áudio claro e potente (30W RMS), elevando a experiência sonora de filmes e músicas.

### Performance e Conectividade Completa

**Acelerador de Jogos 120Hz (DLG):** Desfrute de uma jogabilidade suave. A TV utiliza a tecnologia **DLG (Dynamic Low Latency)** para simular uma frequência de **120Hz**, oferecendo fluidez e um **Input Lag de apenas 15ms** no modo jogo, ideal para consoles e PC.

**Google TV e Comando de Voz:** Controle sua TV de forma simples e moderna. Use o **Google Assistente** no controle remoto para buscar filmes, obter

## Especificações



Série P6K

Cor Preto

Conteúdo da Embalagem 01 x Smart TV; 01 x Controle Remoto; 01 x Certificado de Garantia;

Garantia 12 meses com a fabricante

Homologação 045272206714

Aplicativos YouTube, Netflix, GloboPlay, YouTube Music, Disney+, Directv GO, Prime Video, Apple TV, Spotify, HBO Max, Twitch, Deezer, Star+ (ASSINATURAS NÃO INCLUSAS)



**Reconhecimento de voz** Sim (Google Assistente)

**Input Lag** 15 ms

**Idiomas** Português, Inglês ou Espanhol

**Funções adicionais** Acessibilidade para deficiente visual, closed caption/legenda, perfil infantil, relógio, sleep timer e TCL Channel

**Sistema operacional** Android TV

**Interface** Google TV

**Formato da tela** WideScreen 16:9

**Tecnologia de Tela** LED

**Modo de imagem** Dinâmico, Padrão, Esporte, Filme, Jogos e Smart HDR

**Ajuste de Cor** Frio, Padrão, Quente e Personalizado

**Modo Som** Dinâmico, Padrão, Esporte, Filmes, Música, Voz e Jogos

**Dolby Áudio** Sim

**Porta Lan** 01

**USB** 01

**Entrada Rf Para Antena/cabo** 01

**Saída Áudio Digital (ótica)** 01

**Wi-fi** Sim

**Google Cast** Sim

**Bluetooth** Sim

**Tamanho de Tela** 75"



**Resolução**

4K UHD

**Voltagem**

Bivolt

**Memória Interna**

16GB

**Consumo Máximo De Energia**

200W

**Padrão Vesa**

300 x 300mm

**Frequência Real**

60Hz

**Tempo De Resposta Do Painel**

8,5 ms



Imagem meramente ilustrativa



## Suporte para TV – SBRP145

Suporte ARTICULADO para TV LED, LCD, Plasma, 3D, Smart TV de 23" a 75" – Brasforma SBRP 145 – Acompanha Nível Bolha

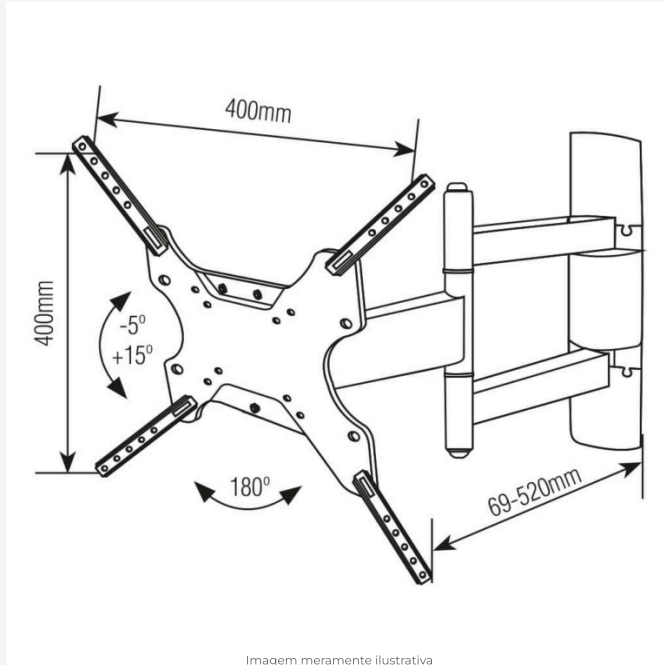
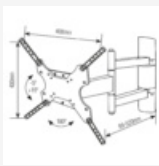
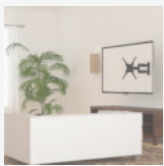
Suporte Articulado Brasforma para TVs LCD, LED, Plasma, 3D e Smart TV de 23 até 75 polegadas (com VESA máximo de 400x400mm). Permite inclinação e rotação (4 movimentos). Permite Ajustar a TV para assistir de vários ângulos. Ideal para salas, escritórios, quartos, hospitais, restaurantes, entre outros locais.

SKU: SBRP145

Categorias: [Linha Articulados](#), [Suportes de TV LCD, LED](#)

### Descrição

### Informações Adicionais

### Dados Logísticos

### Manual

### Informações Adicionais

<b>NCM</b>	73269090 OUTRAS OBRAS DE AÇO
<b>Tipo</b>	ARTICULÁVEL E INCLINÁVEL - Para visão frontal, lateral e superior
<b>Polegadas</b>	23" - 75"
<b>Distância mínima da parede</b>	6,9 cm
<b>Distância máxima da parede</b>	52 cm
<b>Inclinação</b>	±15°
<b>Articulação</b>	±180°
<b>Cor</b>	Preto
<b>Local de Instalação</b>	Parede
<b>Garantia</b>	05 anos
<b>Furação VESA</b>	75x75, 100x100, 200x100, 200x200, 300x200, 300x300, 400x100, 400x400mm
<b>Pontos de Fixação</b>	4 pontos





Imagem meramente ilustrativa



## Suporte para TV – SBRP145

Suporte ARTICULADO para TV LED, LCD, Plasma, 3D, Smart TV de 23" a 75" – Brasforma SBRP 145 – Acompanha Nível Bolha

Suporte Articulado Brasforma para TVs LCD, LED, Plasma, 3D e Smart TV de 23 até 75 polegadas (com VESA máximo de 400x400mm). Permite inclinação e rotação (4 movimentos). Permite Ajustar a TV para assistir de vários ângulos. Ideal para salas, escritórios, quartos, hospitais, restaurantes, entre outros locais.

SKU: SBRP145

Categorias: [Linha Articulados](#), [Suportes de TV LCD, LED](#)

### Descrição

### Informações Adicionais

### Dados Logísticos

### Manual

## Descrição

### Diferenciais

- Vídeo de montagem no site do fabricante
- Acompanha Nível de bolha
- Fácil instalação

### Conteúdo da Embalagem

- 1 Suporte para TV Brasforma SBRP145
- Hastes extensoras para VESA 400x400mm
- Kit de Parafusos
- 1 Nível de bolha
- 1 Manual de instruções

### Observações

- Verifique se a superfície de instalação apresenta resistência suficiente para uma instalação segura.
- Fique atento a carga máxima indicada para o suporte.



## MONTAGEM DO SUPORTE PARA CONVERSOR SOMENTE MODELO SBRP145SC ASSEMBLING CONVERTER HOLDER ONLY MODEL SBRP145SC

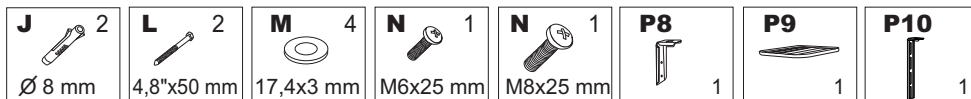

### MONTAGEM NA PAREDE / MOUNTING ON THE WALL

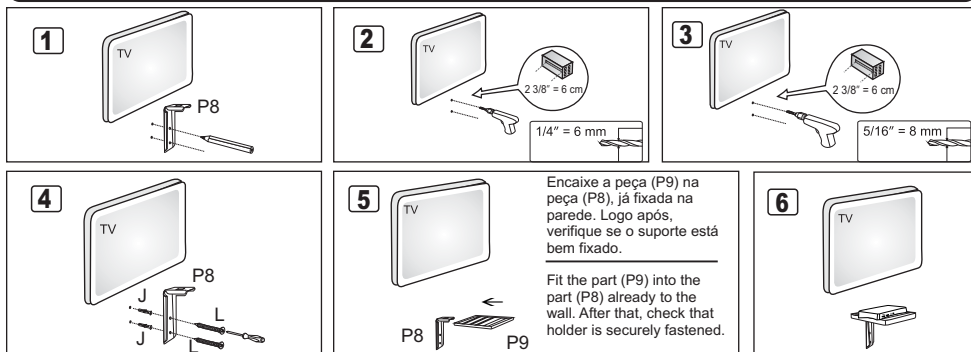

### MONTAGEM NA TV / MOUNTING ON TV

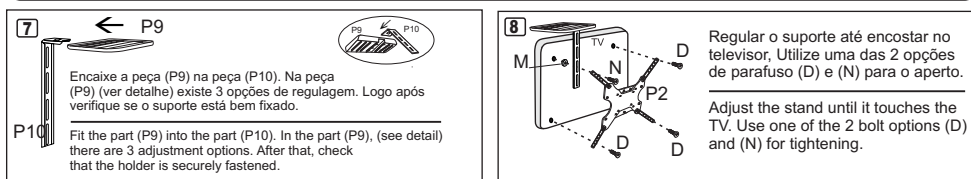

#### Termo de Garantia

A garantia total de 5 anos cobre defeitos de fabricação, material, peças e a respectiva mão de obra para o conserto, após a devida comprovação pelos técnicos credenciados.  
A garantia será nula se o produto sofrer danos resultantes de acidente, montagem incorreta, uso indevido, descuido, ação de agentes corrosivos, carga excessiva, parafusos ou porcas mal apertadas, desconhecimento das instruções contidas no Manual de Instruções ou se apresentar sinais de haver sido reparado por pessoas não autorizadas.  
O comprador será responsável pelas despesas de transporte e embalagem até o Serviço Autorizado mais próximo. Esta garantia é intransferível e válida somente mediante a apresentação da Nota Fiscal de compra. Este produto está sujeito a modificações técnicas e de desenho para seu aprimoramento sem aviso prévio do fabricante.

#### Warranty term

The total 5-year warranty covers defects in manufacturing, material, parts and the respective labor for the repair, after due verification by accredited technicians. The warranty will be void if the product suffers damage resulting from accident, incorrect assembly, misuse, carelessness, action of corrosive agents, excessive load, poorly tightened screws or nuts, lack of knowledge of the instructions contained in the Instruction Manual or if it shows signs of having been repaired by unauthorized persons.  
The buyer will be responsible for transport and packaging expenses to the nearest Authorized Service. This guarantee is non-transferable and valid only upon presentation of the purchase invoice. This product is subject to technical and design modifications for improvement without prior notice from the manufacturer.

# brasforma

Produto Brasileiro

**BRASFORMA IND. E COM. LTDA**  
Av. Henry Ford, 732 - Moóca - São Paulo - Brasil  
**Orientação para montagem:**  
☎ 55 11 2246-0222

Producto Brasileiro

**BRASFORMA CHILE LTDA.**  
Muñoz Gamero, 958 - Recoleta - Santiago - Chile  
**Servicio Técnico y Servicio de Instalación:**  
☎ 56 - 2629-1791 / 621-2305

# SBRP145/145SC

## Manual de Instruções do Suporte

### ATENÇÃO

Abra, identifique e conte todos os componentes deste suporte, utilizando o gabarito. Utilize uma superfície plana para separar e contar as peças.

### Instruções de Instalação

#### ATENÇÃO

**1) Caso você não tenha afinidade para fazer a instalação, chame um profissional qualificado.**

**IMPORTANTE:** Se a instalação for realizada por um técnico, assegure-se de que o mesmo tenha lido as instruções de montagem. O desconhecimento das instruções pode levar à queda do suporte e dos aparelhos que estejam sustentados.

**2) SUPERFÍCIE DE INSTALAÇÃO:** Os acessórios incluídos são apropriados unicamente para fixação em paredes de alvenaria ou tetos de concreto, blocos de concreto, ladrilhos.

**IMPORTANTE:** Para paredes mais frágeis, por favor, consulte um profissional qualificado.

**3) LOCAL DE INSTALAÇÃO:** Deve-se evitar a instalação do suporte sobre camas, cadeiras ou similares.

**4) CUIDADO:** Afaste as crianças da área de trabalho durante a instalação e **NUNCA** permita que crianças manuseiem o equipamento.

**5) VERIFICAÇÃO DA INSTALAÇÃO DA TV:** Verifique se a TV está bem colocada e os parafusos de fixação bem apertados, para evitar a queda do aparelho.

**IMPORTANTE:** Se tiver alguma dúvida, quanto à segurança, recomenda-se procurar um profissional qualificado.

**6) MANUTENÇÃO:** Como todo produto regulável, faça o reaperto dos parafusos depois de uma semana de instalado e, posteriormente, a cada mês, verificando os seguintes itens:

- Se a placa de fixação na parede está bem aderida.
- Se o equipamento eletrônico está bem preso no suporte.
- Se os parafusos/porcas estão bem apertados.

### Wall Bracket Instruction Manual

#### WARNING

Open, identify and count all hardware and parts. You should have everything on the hardware included list provided with these instructions.

Assemble them on a flat surface to assure that parts fit together squarely and flush; we recommend a carpeted surface.

You may also use a bracket to prevent scratch of the piece during assembly process.

### Installation Procedures and Instructions

**1) If you are not familiar with the necessary procedures to install this type of product, call a qualified professional.**

**2) INSTALLATION SURFACES:** Included accessories are appropriate only for attachment to brick walls, concrete ceilings, concrete blocks, glazed tile, or drywall.

**WARNING:** For more fragile walls, please call a qualified professional.

**3) INSTALLATION PLACE:** NEVER install products above beds, cradles or similar locations.

**4) WARNING:** Keep products out of children's reach, and NEVER allow children to handle equipment or tools.

**5) CHECKING TV INSTALLATION:** Check if TV set is properly installed and that mounting screw are tight to ensure the TV set does not fall down.

**WARNING:** If you have any doubt concerning safety, please call a qualified professional.

**6) MAINTENANCE:** As with any adjustable product:

One week after first installed, make sure to check and retighten all nuts and bolts and monthly to:

- Make sure wall plate is firm and flush with wall.
- Make sure appliances are securely in place.
- Make sure all nuts and bolts are tight.



**SBRP145**

**75/100/200/300 até 400x400**  
**75/100/200/300 up to 400x400**

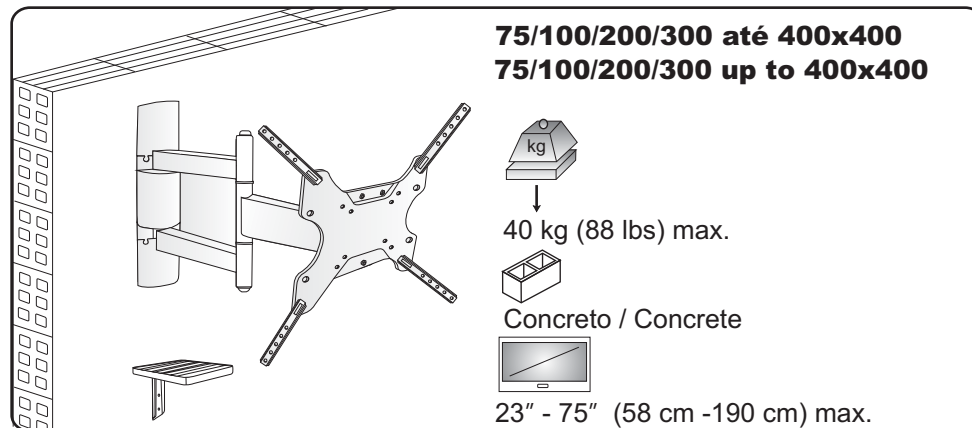

kg  
 40 kg (88 lbs) max.

















Concreto / Concrete

23" - 75" (58 cm -190 cm) max.

**FERRAMENTAS NECESSÁRIAS NÃO INCLuíDAS**  
**TOOLS REQUIRED NOT INCLUDED**

 Lapis Pencil	 Fuardeira Drill	 Martelo Hammer	 Chave phillips Phillips screwdriver	 Chave de boca 1/2" Wrench 1/2"	 Chave allen M4 M4 allen wrench
--	---	--	---	--	---

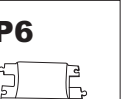
**PEÇAS DE MONTAGEM INCLuíDAS**  
**PARTS INCLUDED**

<b>A</b>  Ø 10,0 mm	<b>B</b>  5/16" x 55 mm	<b>C</b>  1/4" x 1/2"	<b>D</b>  M4 x 25 mm	<b>D</b>  M6 x 20 mm	<b>D</b>  M8 x 25 mm
<b>E</b>  Nível de bolha Bubble level	<b>F</b>  M6 x 16 mm	<b>G</b>  M6 x 8 mm	<b>H</b>  1/4"	<b>P1</b>  1	<b>P2</b>  1
<b>P3</b>  4	<b>P4</b>  4	<b>P5</b>  2	<b>P6</b>  1	<b>P7</b>  2	

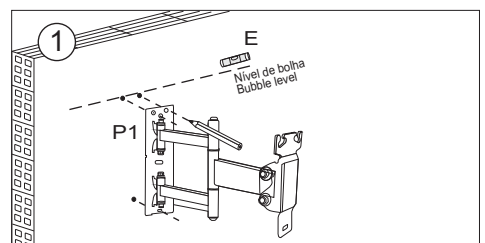
**1** 

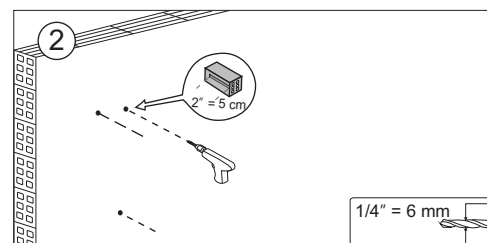
**2** 

1/4" = 6 mm

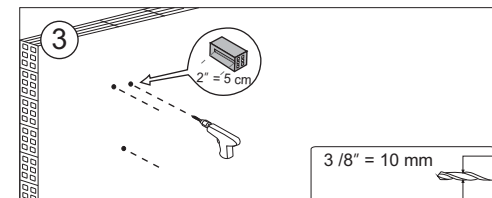
**3** 

3/8" = 10 mm

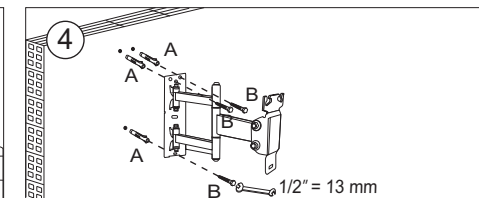
**4** 

1/2" = 13 mm

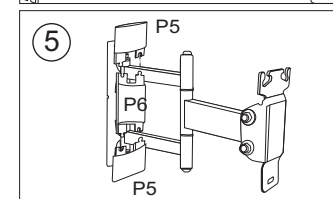
**5** 

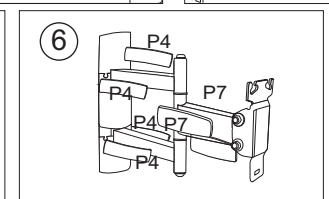
**6** 

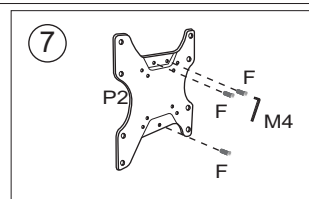
**7** 

**PARA TV VESA 75 / 100 / 200 / 200 X 100**  
**FOR TV VESA 75 / 100 / 200 / 200 X 100**

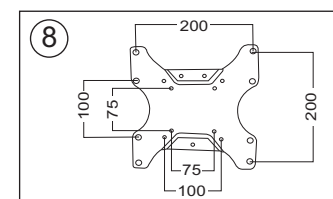
**8** 

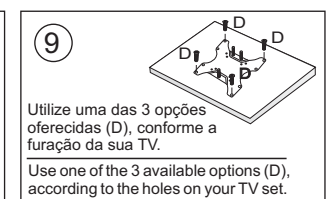
**9** 

Utilize uma das 3 opções oferecidas (D), conforme a furação da sua TV.  
 Use one of the 3 available options (D), according to the holes on your TV set.

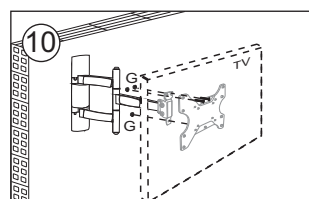
**10** 

**PARA TV VESA 200 x 300 / 400 x 100 / 400 x 400**  
**FOR TV VESA 200 x 300 / 400 x 100 / 400 x 400**

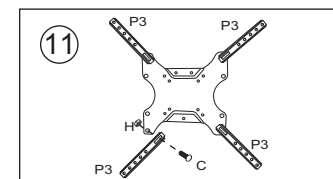
**11** 

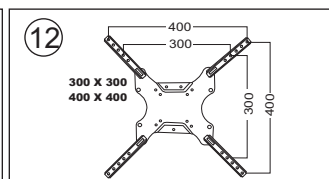
**12** 

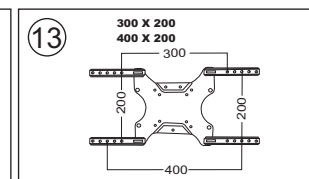
**13** 

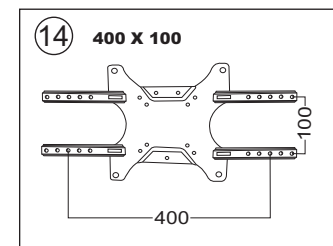
**14** **400 X 100**  

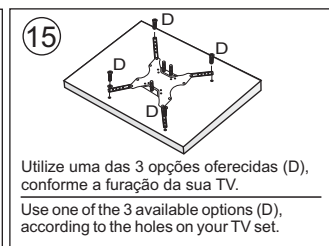
**15** 

Utilize uma das 3 opções oferecidas (D), conforme a furação da sua TV.  
 Use one of the 3 available options (D), according to the holes on your TV set.

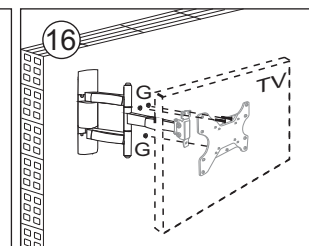
**16** 

**CARACTERÍSTICAS E DIMENSÕES**  
**FEATURES AND DIMENSIONS**

Giro horizontal 180°  
 Horizontal rotation 180°

Ajuste de nivelamento  
 Level adjustment

Ajuste de ângulo  
 Angle adjustment

Largura / Width - máx. 40 cm/mín. 22 cm  
 Profundidade / Depth  
 máx. 40 cm / mín. 22 cm