



**PREGÃO ELETRÔNICO N°. 048/2025 – TJAM**  
**ANEXO III – Formulário de Proposta de Preços**

**RAZÃO SOCIAL: RAIO  
SOLUÇÕES INDUSTRIAIS  
LTDA**

**CNPJ: 39.827.741/0001-86**

**TELEFONE (S): (11) 9  
6604-7679**

**E-MAIL:  
aleff.modesto@raiosolucoes.com.br**

**ENDEREÇO: Rua Praia Grande,  
n° 190, Cidade Carapicuíba - SP**

**BANCO: BANCO DO BRASIL      AGÊNCIA: 1008-1      CONTA CORRENTE:  
71344-9**

**GRUPO OU LOTE**

<b>ITEM</b>	<b>DESCRIÇÃO</b>	<b>UNIDADE</b>	<b>QUANTIDADE</b>	<b>VALOR TOTAL (R\$)</b>
1	Fornecimento e Instalação de elevadores de passageiros. Capacidade Mínima: 12 pessoas - Número de Paradas: 12	Un	03	R\$ 1.852.999,89
2	Fornecimento e Instalação de elevadores de passageiros	Un	02	R\$ 1.123.753,14

privativos.  
Capacidade  
Mínima: 08 pessoas  
- Número de  
Paradas: 12 Com  
controle de acesso  
por  
Biometria

3	Manutenção Preventiva e Corretiva Mensal	Svç	119	R\$ 108.125,57
4	Provisão para o serviço de substituição de peças que não atenderam os requisitos de garantia	Un	01	R\$35.433,30

**VALOR TOTAL (R\$)**

3.120.200,00

(Três milhões, cento e vinte mil e duzentos reais).

Validade da proposta: 60 (sessenta) dias.

**Observação: Estão inclusos nos preços supramencionados todos os custos diretos e indiretos, inclusive de embalagens, transportes ou fretes, e ainda os resultantes da incidência de quaisquer tributos, contribuições ou obrigações decorrentes da legislação trabalhista, fiscal e previdenciária a que estiver sujeito.**

**Declaro que possuo capacidade operacional e técnica para atendimento a todos os requisitos deste Edital e seus anexos.**

Carapicuíba, 14 de Novembro de 2025.

---

Aleff Gomes da Silva Modesto



**A MELHOR ESCOLHA PARA  
SEU EMPREENDIMENTO**

**CATÁLOGO DE PRODUTOS**



**VILLARTA**





FÁBRICA COM 20.000 M<sup>2</sup> EM TAUBATÉ / SÃO PAULO.  
VILLARTA E MEIO AMBIENTE. GERAÇÃO DE ENERGIA SOLAR PARA FABRICAÇÃO DE ELEVADORES.



EXCELÊNCIA  
EM QUALIDADE E  
SUSTENTABILIDADE  
QUE ELEVAM O MUNDO.

PRODUÇÃO DE DIVERSOS MODELOS;  
TECNOLOGIA DE PONTA;  
AMPLO ESTOQUE DE PEÇAS;

AVENIDA EURICO AMBROGI SANTOS, 2201.  
PIRACANGAGUÁ - TAUBATÉ/SP

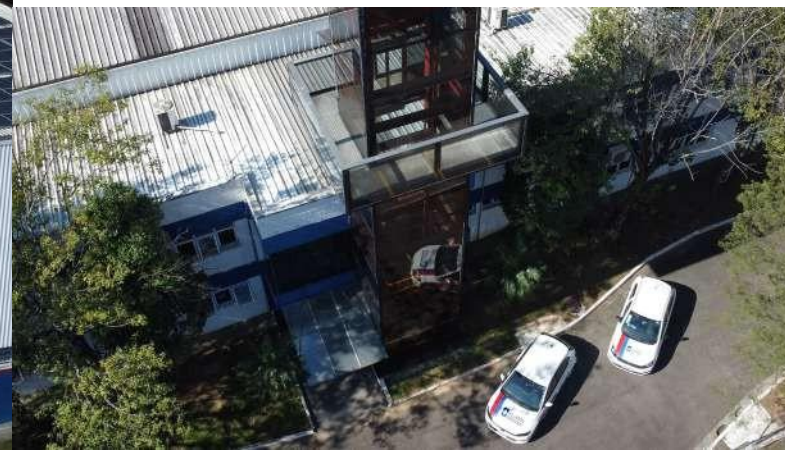

## DESIGN INOVADOR

Elvadoïvs Villaïta têm m"itas o»çõvs dv ïvvstimv"tos v acvssóïios à vscol»a, svm»ïv advq"ado à aïq"itvt"ïa dv q"alq"vï ambiv"tv.



## CONFORTO

Elvadoï Villaïta sobv v dvscv s"avv: tvç"olo®ia »ãia co"foïto v sv®"ïa"ça dos »assa®viïos, com sistvmas dv fïvq"ê"cia vaiïávvl q"v a"mv"tam v dimi"ïvm ®ïadativamv"tv a vvlocidadv vm máq"i"as dv tïação v o»viadoïvs dv »oïtas dos vlvvadoïvs.

Via®vm tïa"q"ila, svm tïa"cos v "v"»"m i"cômodo!

## ÍNDICE

- 06. Soluções Completas
- 07. Conheça as partes do Elevador
- 09. Standard
- 11. Custom
- 13. Panorâmico
- 14. Display - Corrimão - Cantos
- 15. Botoeiras - Portas
- 17. Itens de Acessibilidade
- 19. Carga
- 20. Opcionais
- 24. SLIMV2
- 25. COMPAQ 240S
- 26. COMPAQ 320S
- 27. COMPAQ MR
- 28. V200
- 29. Plataforma Acessibilidade
- 30. Monta Carga



# SOLUÇÕES COMPLETAS / CARGA X VELOCIDADE

## SEM CASA DE MÁQUINAS

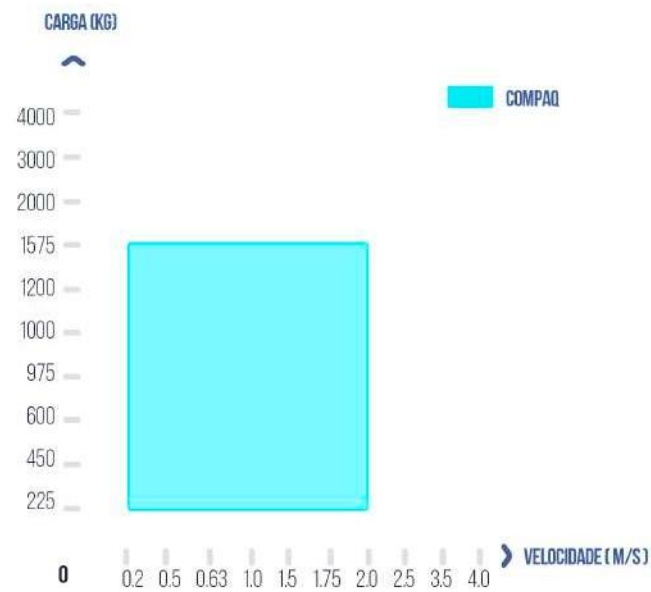

## COM CASA DE MÁQUINAS

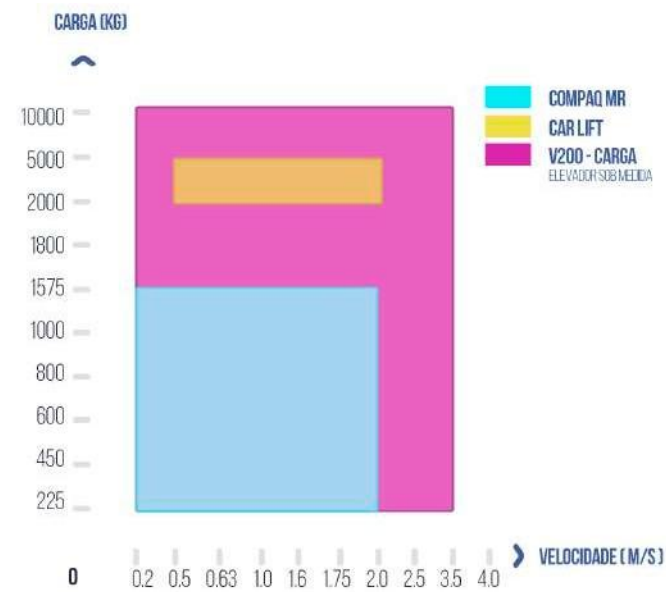

## PLATAFORMA ELEVATÓRIA / UNIFAMILIAR

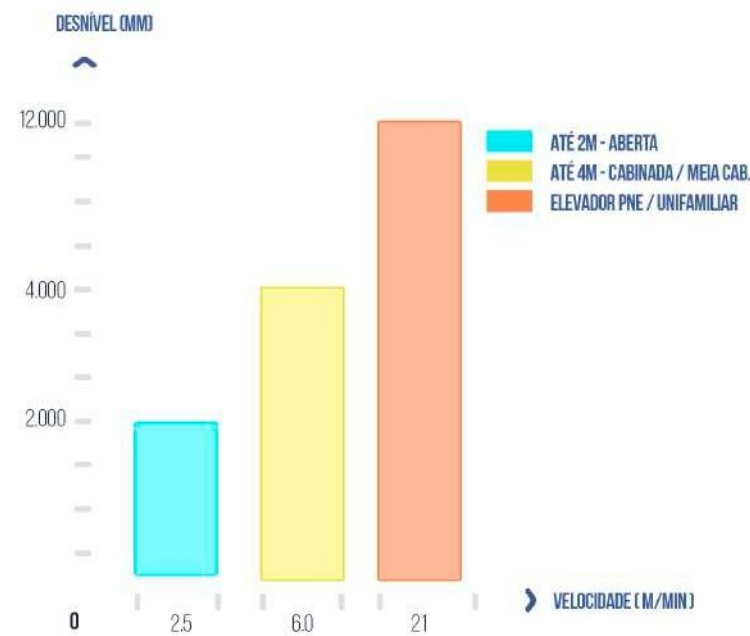

## MONTA CARGA

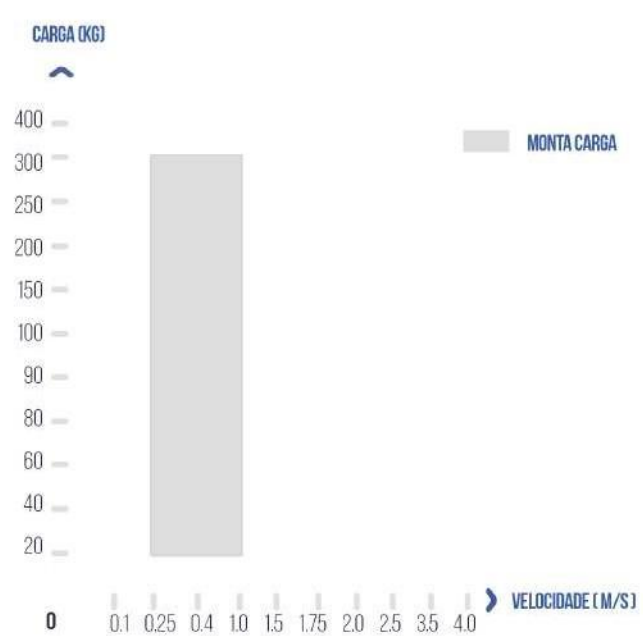

# CONHEÇA AS PARTES DO ELEVADOR

## MÁQUINA

Nossos elevadores são equipados com máquinas de tração compactas, sem engrenagens e sem óleo. Isso diminui ruídos e consumo de energia.

## CABINA

A cabina é formada pelo conjunto de painéis, que podem ter acabamento em inox ou aço carbono pintado.

## GUIAS

As guias são fixadas na caixa de corrida e fazem com que o elevador suba e desça nivelado, elas também auxiliam no trajeto do contrapeso.

## CONTRAPESO

O contrapeso tem a função de auxiliar a cabina do elevador a subir e descer sem precisar forçar a máquina de tração.

Com o peso igual à capacidade da cabina, ele desce enquanto a cabina está subindo e sobe enquanto a cabina está descendo.

## PARA-CHOQUE

É um sistema de amortecimento de impacto instalado no poço do elevador. Tem a função de minimizar danos no caso da cabina passar do limite de percurso.

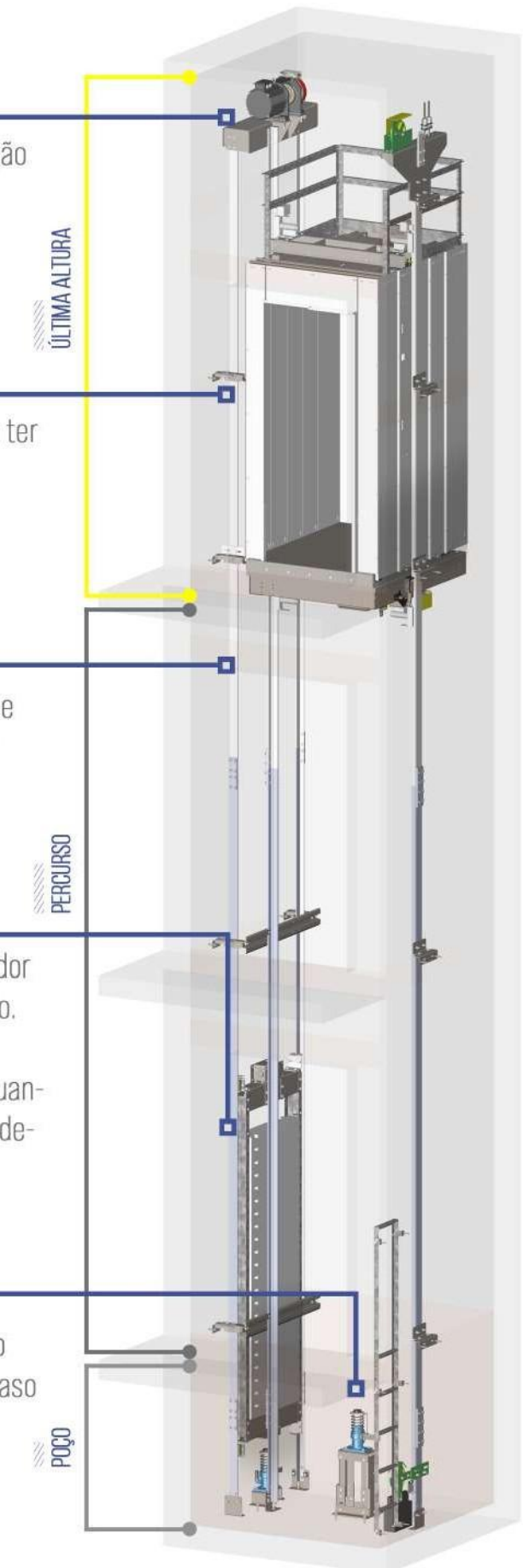



## ELEVADOR STANDARD

Elevador Standard: modelo de acabamento que vai elevar o nível do seu empreendimento. O Elevador Standard é sinônimo de sofisticação, com seus acessórios refinados e possibilidade de customização na altura da cabina, leva elegância ao ambiente, se tornando a escolha perfeita para prédios de escritório e condomínios de alto padrão.

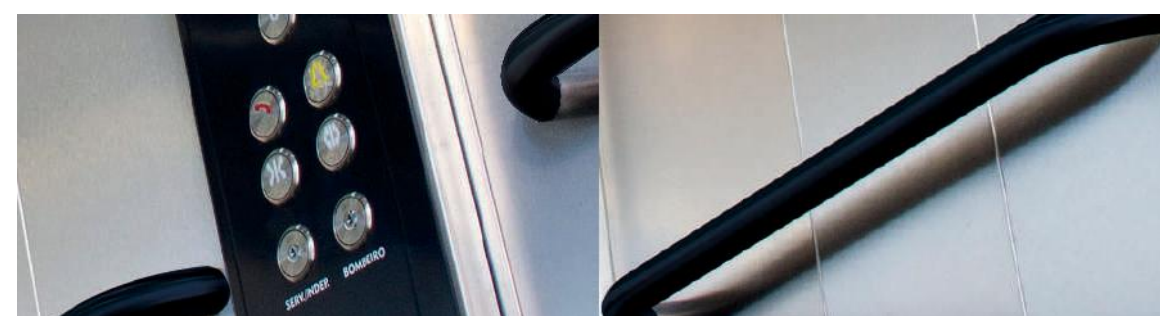
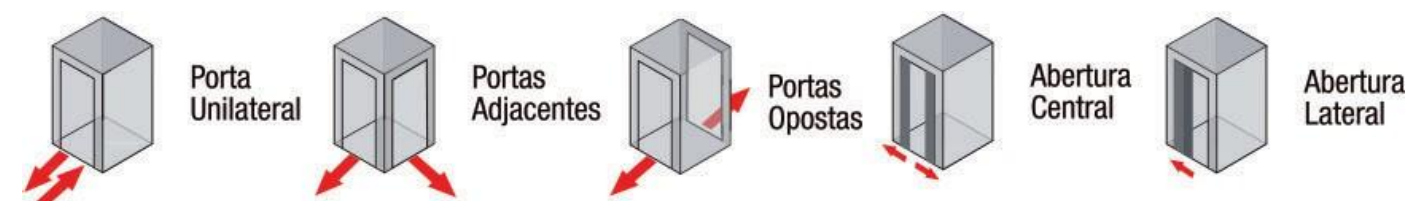

BOTOEIRA EM VIDRO/INOX

CORRIMÃO EM TUBULAR PINTADO EM PRETO OU INOX



REVESTIMENTO EM AÇO INOX ESCOVADO

SUBTETO COM SPOT EM LED

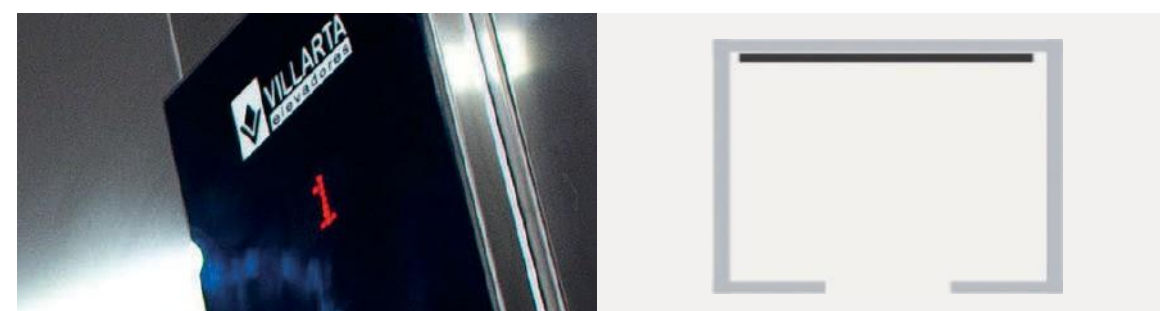

IPD EM PONTOS DE LED

CORRIMÃO AO FUNDO DA CABINA

RESERVAMO-NOS O DIREITO DE ALTERAR ALGUMAS DAS ESPECIFICAÇÕES E DESCRIÇÕES DADAS AQUI DENTRO SEM AVISOS PRÉVIOS. IMAGENS MERAMENTE ILUSTRATIVAS



# ELEVADOR CUSTOM

Com a linha Custom da Elevadores Villarta o cliente é quem manda. Trata-se de uma solução que possibilita a customização do elevador com altura da cabina, tudo feito sob medida e acessórios como revestimento em MDF, subteto em inox ou mdf e mais.

SÃO MAIS DE 30 VARIAÇÕES EM ACABAMENTOS PARA ELEVADORES.



SUBTETO EM MDF OU INOX

PAINÉIS COM REVESTIMENTO EM MDF

ALTURA DA CABINA SOB MEDIDA

ACESSÓRIOS CUSTOMIZADOS



RESERVAMO-NOS O DIREITO DE ALTERAR ALGUMAS DAS ESPECIFICAÇÕES E DESCRIÇÕES DADAS AQUI DENTRO SEM AVISOS PRÉVIOS. IMAGENS MERAMENTE ILUSTRATIVAS



# ELEVADOR PANORÂMICO



Elevadores panorâmicos são o destaque de qualquer grande empreendimento, proporcionam um ar de inovação e leveza a projetos arquitetônicos, visual futurista e estética marcante tanto para os passageiros quanto para quem está de fora.

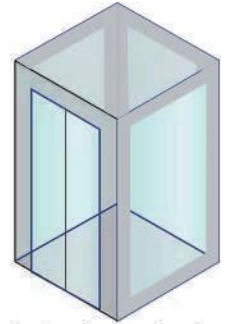

**Laterais, ao fundo e portas em vidro**

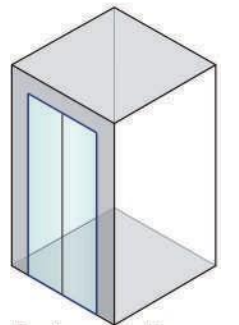

**Portas em vidro**

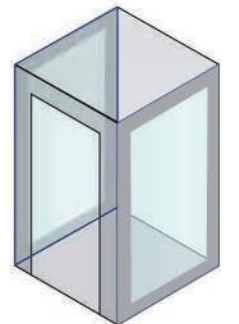

**Painéis laterais em vidro**

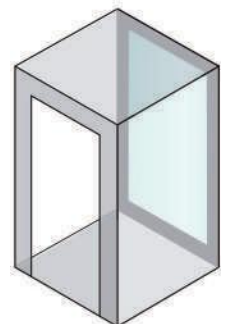

**Painel ao fundo em vidro**

# DISPLAY / CORRIMÃO / CANTOS

## IPD CABINA



IPD de LED (V)  
(padrão)



LCD Azul



LCD Colorido 8" ou 10"

## IPD PAVIMENTO



IPD de LED (V)  
(padrão)



IPD de LED (V)  
(padrão)



LCD Azul (H)



LCD Azul (V)

## CORRIMÃO



Tubular simples pintado preto



Tubular duplo pintado preto



Tubular simples inox



Tubular duplo inox

## CANTOS



Canto Redondo



Canto 45°



Canto 90°

# BOTOEIRAS



INOX



VIDRO



## PORTAS



**Porta Automática Lateral**  
Pode ter acabamento em inox ou em pintura, podendo ter 2 ou mais folhas.



**Porta Automática Central**  
Pode ter acabamento em inox ou em pintura, podendo ter 2 ou mais folhas.



**Porta Panorâmica Total**  
Com acabamento em inox na base e no topo.



**Porta Panorâmica**  
Com acabamento em inox em forma de moldura.

Imagens das portas são meramente ilustrativas.



# ACESSIBILIDADE

A Elevadores Villarta sempre teve como objetivo a acessibilidade a todos. Com isso em mente, desenvolvemos uma completa linha de Plataformas Elevatórias de Acessibilidade para Cadeirantes PNE e Elevadores.

## ITENS OBRIGATÓRIO EM ELEVADORES DE ACESSIBILIDADE.

- CORRIMÃO EM TODOS OS LADOS DA CABINA
- ESPELHO NO PAINEL DO FUNDO
- PORTAS AUTOMÁTICAS NA CABINA E PAVIMENTOS
- SISTEMA DE COMUNICAÇÃO VIVA VOZ
- SINALIZAÇÃO SONORA (GONGO)
- SISTEMA DE INDICADOR DE POSIÇÃO DIGITAL
- BOTÕES DE MICRO CONTATO ILUMINADOS
- SINALIZAÇÃO EM BRAILE

ACESSÓRIOS	PNE NBR 12892	ELEVADOR ACESSIBILIDADE NBR NM 313	HOSPITALAR NBR 14712
CORRIMÃO TUBULAR	•	•	
CORRIMÃO BATEDOR			•
ESPELHO		•	•
PISO ANTI DERRAPANTE	•	•	•
PORTAS AUTOMÁTICAS	•	•	•
SISTEMA DE VIVA VOZ		•	•
SINALIZAÇÃO SONORA	•	•	•
INDICADOR DE POSIÇÃO DIGITAL	•	•	•
BOTÃO ILUMINADO	•	•	•
SINALIZAÇÃO EM BRAILE	•	•	•
INDICAÇÃO DE USO RESTRITO	•		



# CARGA

Os elevadores de carga Villarta são feitos para os mais variados fins, preparados para condições adversas de trabalho, sempre atendendo as normas vigentes e garantindo a qualidade e segurança do equipamento. Projetamos elevadores de carga especiais para atender os mais diferentes tipos de carga e espaço de poço reduzido.

## CLASSE A

Carregamento por paleteira ou carrinho hidráulico. Transporte de carga tradicional, o carregamento pode ser manual, com ajuda de paleteiras ou carrinhos hidráulicos, o peso da carga por ser distribuído pela cabina e o peso de uma única peça nunca deve ultrapassar  $\frac{1}{4}$  da carga nominal do elevador.

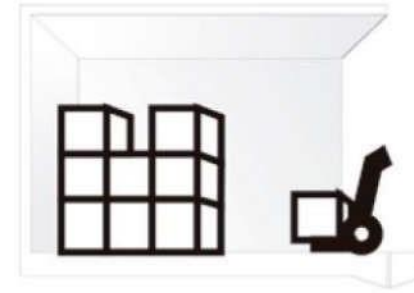

## CLASSE B

Transporte de automóveis. Elevador desenvolvido para transporte de automóveis de passageiros ou utilitários, também possui uma carga nominal que não deve ser ultrapassada.



## CLASSE C1

Carregamento por empilhadeira motorizada. Elevador desenvolvido para uso conjunto com empilhadeira motorizada onde a empilhadeira pode viajar junto com a carga. O peso da carga somado a empilhadeira não pode ultrapassar a carga nominal do elevador.

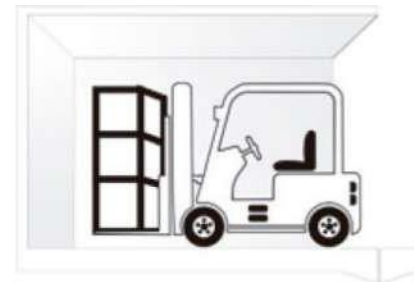

## CLASSE C2

Carregamento por empilhadeira motorizada. Elevador desenvolvido para uso conjunto com empilhadeira motorizada, a empilhadeira não pode viajar junto com a carga. Durante carregamento e descarregamento o peso total da carga somado à empilhadeira não pode ultrapassar 150% da carga nominal. Durante a viagem o peso transportado não deve ultrapassar a carga nominal do elevador.



## CLASSE C3

São utilizados para carregar cargas com grande concentração de peso, acima da aplicação da classe A e não é permitido o uso da empilhadeira. Durante a viagem, carregamento e descarregamento o peso total não deve ultrapassar a carga nominal do elevador.

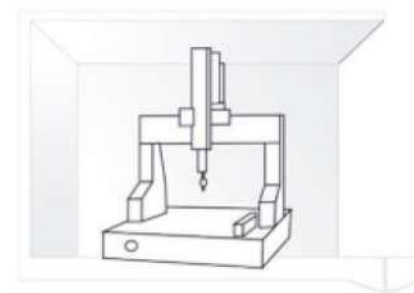

# OPCIONAIS

## CONTROLE ACESSO - BIOMETRIA

O controle de acesso por biometria, qr code ou cartão é um sistema Villarta para controlar o acesso de pessoas. Pode restringir acesso para um único pavimento ou para um número limitado de pavimentos. Usuário tem acesso livre a pavimentos predeterminados.

## AR CONDICIONADO

Em um sistema de curso único que é fixado na parte superior da cabina, com dois modelos disponíveis, um para elevador com capacidade até 18 passageiros (8.500BTU/H) e outro modelo para elevador com capacidade acima de 18 passageiros (11.000BTU/H).

## RESGATE AUTOMÁTICO

Na falta de energia, o sistema de resgate automático irá movimentar o elevador até o pavimento mais próximo, possibilitando a abertura das portas e a liberação dos passageiros. O elevador ficará estacionado até o retorno da energia elétrica. Tudo será realizado de forma automática, evitando que os passageiros fiquem presos no elevador durante a falta de energia.

## ENERGIA REGENERATIVA

Sistema regenerativo de energia controla bidirecionalmente o fluxo de energia entre a rede elétrica e o motor do elevador. Aproveita a energia desenvolvida pelo motor do elevador ao invés de desperdiçá-la em forma de calor.

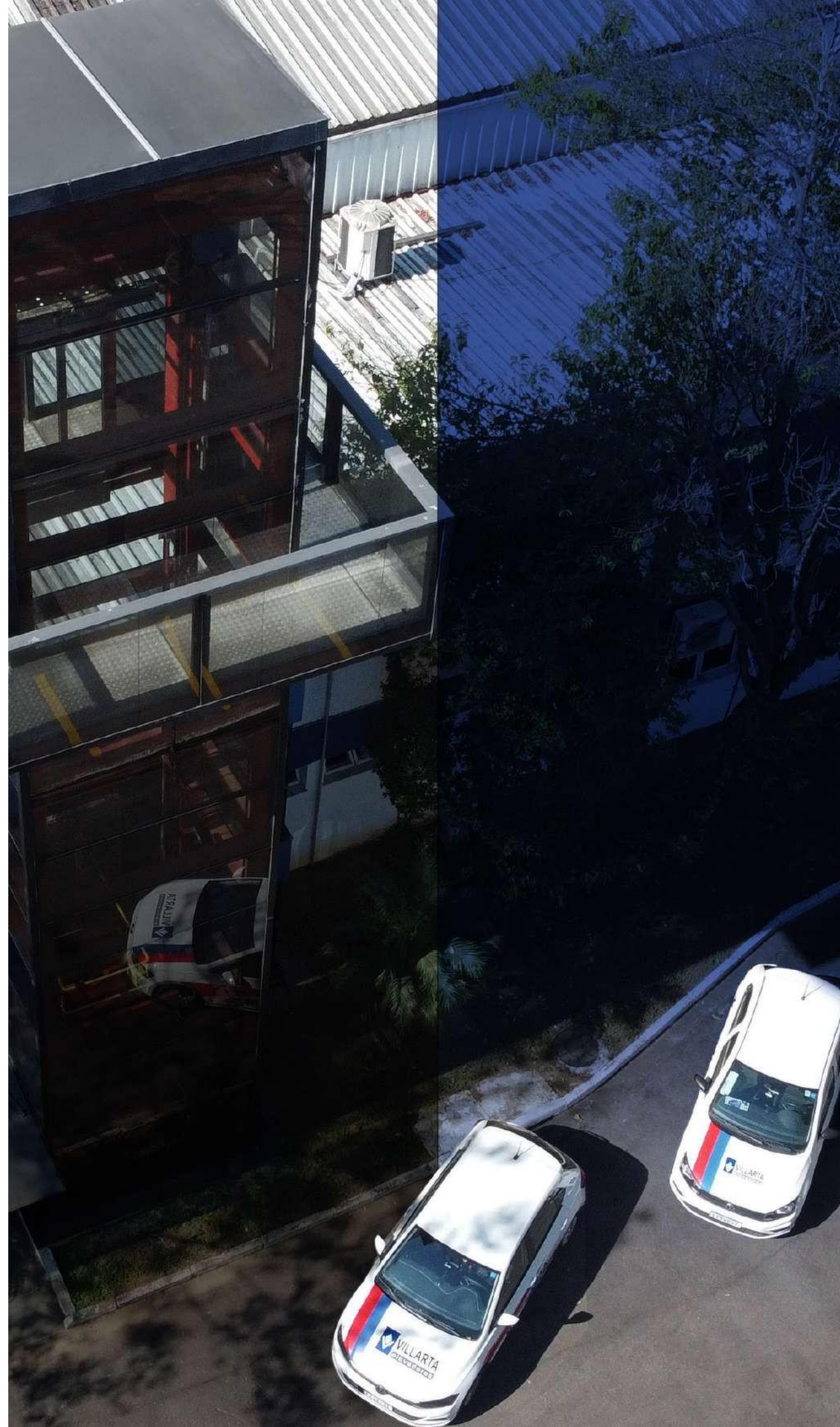

## PANORÂMICO

Com design diferenciado e moderno, os elevadores panorâmicos valorizam os prédios e a arquitetura do local. Com diversas concepções, desenvolvemos projetos especiais para elevadores panorâmicos que podem ser instalados em qualquer local.

## VILLARTA 4.0 IOT

É a Internet das Coisas (IOT) para seu equipamento que terá monitoramento online e inteligente. Mantém o equipamento conectado fazendo a prevenção de falhas e informando o técnico possíveis problemas, otimizando a visita do técnico ao prédio, existe também a possibilidade do técnico solucionar problemas remotamente.

## CHAMADA ANTECIPADA

O sistema de chamada antecipada é uma solução inteligente na qual o passageiro seleciona previamente o andar desejado em uma botoeira instalada no hall e segue até o elevador indicado. Essa tecnologia elimina a obrigatoriedade de um hall para a visualização de todos os elevadores permitindo maior liberdade e criatividade no desenvolvimento de projetos.

## PITÃO E ACOLCHOADO

Pitões: São instalados na parte superior dos painéis para colocação de acolchoado de proteção.

Acolchoado: Fabricados em poliéster PVC 600 com interior de espuma poliuretano D33, contém aviso de espelho e espaço para informativo em formato A4.

## GERENCIAMENTO DE TRÁFEGO

Com o software de gerenciamento de tráfego é possível monitorar todos os equipamentos instalados, ver qual pavimento está parado, verificar problemas, liberar ou vetar o uso do equipamento específico, entre outros benefícios.

## ACABAMENTOS DA CABINA

As cabinas podem ser fornecidas com:  
Revestimentos em aço inox escovado ou inox acetinado, painéis com espelho inquebrável (meio painel), corrimãos em aço inox, instalação de taxas/pistões para fixação de lonado protetor, piso em granito BLUE STAR e batentes e soleiras.

## PROTEÇÃO DA CABINA

Disponibilizamos lonador reforçado, com resistência à tração e impermeabilidade conforme especificações e segurança, O lonado pode incluir recortes especiais e fixações personalizadas.

## PORTAS E SOLEIRAS

Portas automáticas, tipo corrediça, com altura livre mínima de 2,10 m; Cortina de luz com sensores infravermelhos cobrindo toda a faixa de segurança até 1,80 m, Soleiras em duralumínio ou granito Blue Star, conforme demanda.

Todos os componentes, acabamentos e sistemas apresentados neste catálogo podem ser ajustad incluindo especificações estabelecidas em editais de obras públicas.



# SLIMV2

PLANTA BAIXA

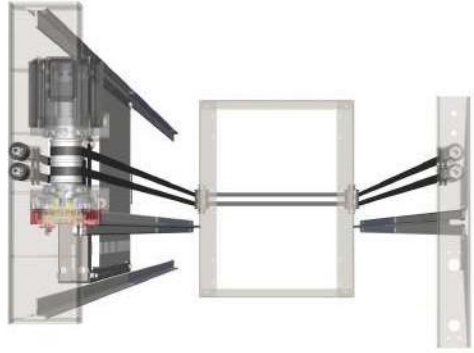

## DIRETRIZES PARA DIMENSÕES MIN. UA E PC

Velocidade [m/s]	Altura do poço [mm]	Última altura para altura de cabina 2200 [mm]	Última altura para altura de cabina 2300 [mm]	Percurso máximo (m)
0,35		4000	4100	12
1,0	1300 - 1700	4100	4200	36
1,6	1500 - 1700	4300	4400	

## DIRETRIZES PARA DIMENSÕES PORTA LATERAL - CAPACIDADE (450 ~975KG)

Capacidade [Kg]	Quantidade de passageiros	Largura da abertura [mm]	Altura da abertura [mm]	Largura da cabina [mm]	Comprimento da cabina [mm]	Largura mínima da caixa [mm]	Comprimento mínimo da caixa [mm]
PNE / 375	PNE / 5	800		900	1200	1500	1530
PNE / 450	PNE / 6		800	900	1300	1500	1630
450	6		800	1000	1250	1500	1580
525	7		800	1100	1300	1600	1630
600	8		800	1100	1400	1600	1730
675	9		800	1200	1400	1650	1730
750	10		800	1300	1400	1700	1730
825	11		800	1300	1500	1800	1830
900	12		800	1400	1500	1900	1830
975	13	800	900	1400			

## DIRETRIZES PARA DIMENSÕES PORTA CENTRAL - CAPACIDADE (450 ~975KG)

Capacidade [Kg]	Quantidade de passageiros	Largura da abertura [mm]	Altura da abertura [mm]	Largura da cabina [mm]	Comprimento da cabina [mm]	Largura mínima da caixa [mm]	Comprimento mínimo da caixa [mm]
450	6	800		1000	1250	1800	1510
525	7	800		1100	1300	1800	1560
600	8	800		1100	1400	1800	1660
675	9	800		1200	1400	1830	1660
750	10	800	2000	1300	1400	2000	1660
825	11	800		1300	1500	1880	1760
900	12	800		1400	1500	2000	1760
975	13	800		1400	1600	1930	1860

# COMPAQ 240S

PLANTA BAIXA

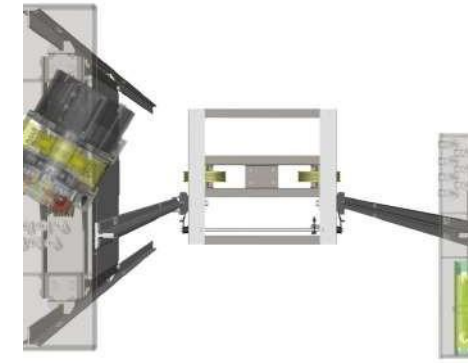

## DIRETRIZES PARA DIMENSÕES MIN. UA E PC

Velocidade [m/s]	Altura do poço [mm]	Última altura para altura de cabina 2100 [mm]	Última altura para altura de cabina 2200 [mm]	Última altura para altura de cabina 2300 [mm]	Percurso máximo (m)
1	1300 - 1700	4000	4100	4200	36
1,5	1500 - 1700	4200	4300	4400	
1,6					

## DIRETRIZES PARA DIMENSÕES PORTA LATERAL - CAPACIDADE (450 ~825KG)

Capacidade [Kg]	Quantidade de passageiros	Largura da abertura [mm]	Altura da abertura [mm]	Largura da cabina [mm]	Comprimento da cabina [mm]	Largura mínima da caixa [mm]	Comprimento mínimo da caixa [mm]	Largura máxima da caixa [mm]	Comprimento máximo da caixa [mm]
450	6	800		1000	1250	1585	1620	1915	1870
600	8	800		1100	1400	1695	1770	2025	2100
675	9	800	2000	1200	1400	1795	1770	2125	2100
750	10	800		1300	1400	1795	1770	2125	2100
825	11	800		1300	1500	1895	1870	2225	2200

## DIRETRIZES PARA DIMENSÕES PORTA CENTRAL - CAPACIDADE (450 ~825KG)

Capacidade [Kg]	Quantidade de passageiros	Largura da abertura [mm]	Altura da abertura [mm]	Largura da cabina [mm]	Comprimento da cabina [mm]	Largura mínima da caixa [mm]	Comprimento mínimo da caixa [mm]	Largura máxima da caixa [mm]	Comprimento máximo da caixa [mm]
450	6	800		1000	1250	1835	1550	1975	2065
600	8	800		1100	1400	1865	1700	2065	2030
675	9	800	2000	1200	1400	1965	1700	2065	2030
750	10	800		1300	1400	1915	1700	2165	2030
825	11	800		1300	1500	2015	1700	2165	2030

# COMPAQ 320S

## PLANTA BAIXA

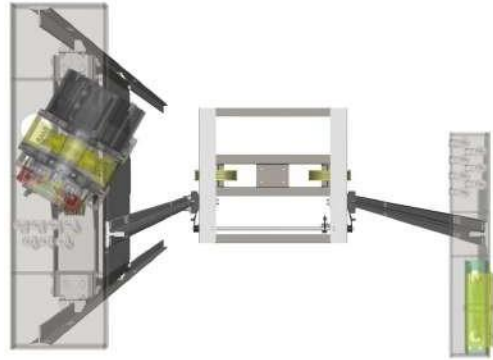

### DIRETRIZES PARA DIMENSÕES MIN. UA E PC

Velocidade [m/s]	Altura do poço [mm]	Última altura para altura de cabina 2100 [mm]	Última altura para altura de cabina 2200 [mm]	Última altura para altura de cabina 2300 [mm]	Percurso Máximo (m)
1	1400 - 1700	4000	4100	4200	80
1,6		4200	4300	4400	
1,75		4200	4300	4400	

### DIRETRIZES PARA DIMENSÕES PORTA LATERAL - CAPACIDADE (600 ~975KG)

Capacidade [Kg]	Quantidade de passageiros	Largura da abertura [mm]	Altura da abertura [mm]	Largura da cabina [mm]	Comprimento da cabina [mm]	Largura mínima da caixa [mm]	Comprimento mínimo da caixa [mm]	Largura máxima da caixa [mm]	Comprimento máximo da caixa [mm]
600	8	800	2000	1100	1400	1770	1770	2160	2100
		900							
675	9	800		1200	1400	1870	1770	2260	2100
		900							
750	10	800		1300	1400	1970	1770	2360	2100
		900							
825	11	800		1300	1500	1970	1870	2360	2200
		900							
900	12	800		1400	1500	2070	1870	2460	2200
		900							
975	13	800		1400	1600	2070	1970	2460	2300
		900							

### DIRETRIZES PARA DIMENSÕES PORTA CENTRAL - CAPACIDADE (600 ~975KG)

Capacidade [Kg]	Quantidade de passageiros	Largura da abertura [mm]	Altura da abertura [mm]	Largura da cabina [mm]	Comprimento da cabina [mm]	Largura mínima da caixa [mm]	Comprimento mínimo da caixa [mm]	Largura máxima da caixa [mm]	Comprimento máximo da caixa [mm]
600	8	800	2000	1100	1400	1940	1700	2215	2030
		900							
675	9	800		1200	1400	1990	1700	2215	2030
		900							
750	10	800		1300	1400	2040	1700	2315	2030
		900							
825	11	800		1300	1500	2040	1800	2315	2130
		900							
900	12	800		1400	1500	2090	1800	2415	2130
		900							
975	13	800		1400	1600	2090	1900	2415	2230
		900							

# COMPAQ 320 MR

## PLANTA BAIXA

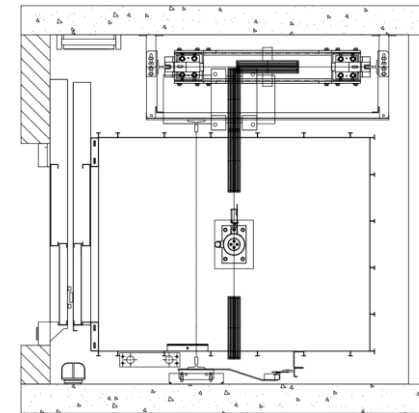

### DIRETRIZES PARA DIMENSÕES MIN. UA E PC

Velocidade [m/s]	Altura do poço [mm]	Última altura para altura de cabina 2200 [mm]	Última altura para altura de cabina 2300 [mm]	Percurso máximo (m)
1	de 1300 à 1700	3700 + 2500	3800 + 2500	90m
1,5				
1,6	de 1500 à 1700	3700 + 2500	3800 + 2500	90m
1,75				

### DIRETRIZES PARA DIMENSÕES PORTA LATERAL - CAPACIDADE (600 ~975KG)

Capacidade [Kg]	Quantidade de passageiros	Largura da abertura [mm]	Altura da abertura [mm]	Largura da cabina [mm]	Comprimento da cabina [mm]	Largura mínima da caixa [mm]	Comprimento mínimo da caixa [mm]	Largura máxima da caixa [mm]	Comprimento máximo da caixa [mm]
600	8	800	2000	1100	1400	1800	1850	2190	2100
		900							
675	9	800		1200	1400	1920	1850	2310	2100
		900							
750	10	800		1300	1400	2020	1850	2410	2100
		900							
825	11	800		1300	1500	2020	1900	2410	2200
		900							
900	12	800		1400	1500	2120	1900	2510	2200
		900							
975	13	800		1400	1600	2120	1950	2510	2300
		900							

### DIRETRIZES PARA DIMENSÕES PORTA CENTRAL - CAPACIDADE (600 ~975KG)

Capacidade [Kg]	Quantidade de passageiros	Largura da abertura [mm]	Altura da abertura [mm]	Largura da cabina [mm]	Comprimento da cabina [mm]	Largura mínima da caixa [mm]	Comprimento mínimo da caixa [mm]	Largura máxima da caixa [mm]	Comprimento máximo da caixa [mm]
600	8	800	2000	1100	1400	1970	1780	2190	2030
		900							
675	9	800		1200	1400	2040	1780	2310	2030
		900							
750	10	800		1300	1400	2090	1780	2410	2030
		900							
825	11	800		1300	1500	2090	1830	2410	2130
		900							
900	12	800		1400	1500	2140	1830	2510	2130
		900							
975	13	800		1400	1600	2140	1880	2510	2230
		900							

# V200 CARGA / ELEVADOR PARA CARRO

## POÇO DO ELEVADOR

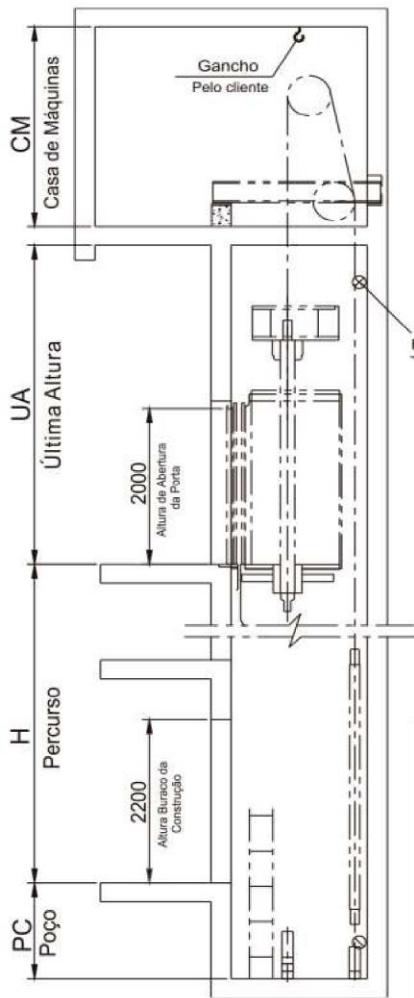

## CASA DE MÁQUINA

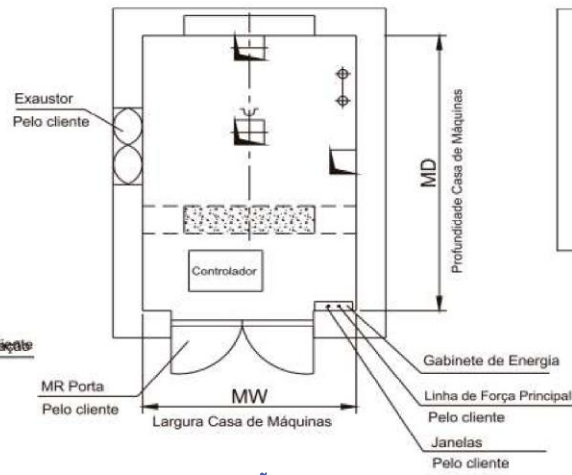

## PLANTA BAIXA

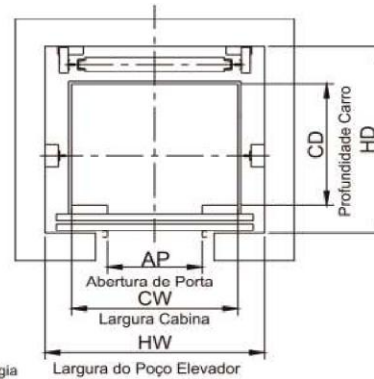

### DIRETRIZES PARA DIMENSÕES MIN. UA E PC

Velocidade [m/s]	Última Altura UA [mm]	Poço [mm]	Altura da cabina [mm]	Altura da porta [mm]
0,5	4200/4500	1500	2200/2300	2000
1	4200/4500	1500	2200/2300	2000
1,5	4200/4500	1500	2200/2300	2000

### DIRETRIZES PARA DIMENSÕES - CAPACIDADE [450 - 15 5KG]

Capacidade		Cabina CW*DW [mm*mm]	Abertura da porta	Caixa HW*HD [mm*mm]
Pessoas	Carga KG			
6	450	900 x 1300	Lateral 800	1650 x 1650
8	600	1100 x 1400	Lateral 800	1650 x 1850
8	600	1100 x 1400	Central 800	1800 x 1900
8	600	1200 x 1210	Lateral 800	1650 x 1650
10	750	1300 x 1400	Lateral 900	2150 x 1800
10	750	1300 x 1450	Central 900	2000 x 2000
15	1125	1600 x 1600	Lateral 1000	2450 x 2000
15	1125	1600 x 1600	Central 1000	2200 x 2200
20	1500	1800 x 1800	Lateral 1200	2650 x 2200
20	1500	1800 x 1800	Central 1200	2600 x 2400
Maca	1200	1200 x 2200	Lateral 1100	2050 x 2550
Leito	1575	1500 x 2200	Lateral 1200	2250 x 2550

# PLATAFORMA ACESSIBILIDADE

## PLATAFORMA ATÉ 2 METROS

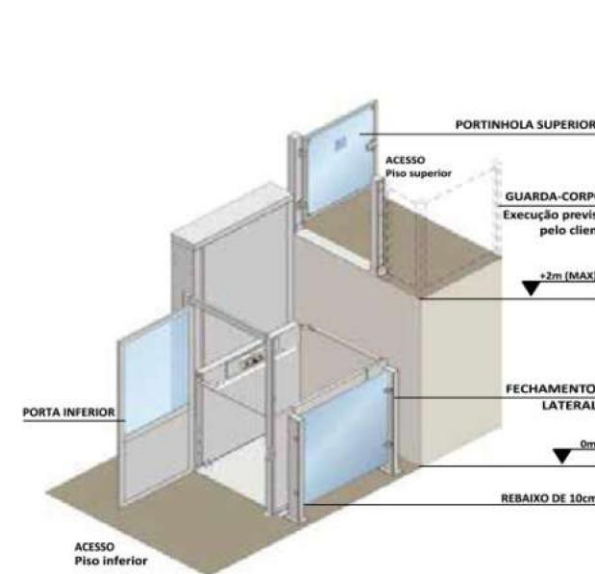

### ENTRADA E SAÍDA OPOSTAS

BASE PLATAFORMA		CAIXA DE CORRIDA	
Largura	Comprimento	Largura	Comprimento
0,84	1,20	1,38	1,25
0,90	1,40	1,45	1,45

### ENTRADA E SAÍDA ADJACENTES OU 90°

BASE PLATAFORMA		CAIXA DE CORRIDA	
Largura	Comprimento	Largura	Comprimento
1,10	1,40	1,62	1,45

Medidas em metros  
Imagens ilustrativas  
\*Importante: Abase de 0,84x1,20 é para uso exclusivamente residencial e sua instalação não é permitida em algumas regiões. Consulte nosso Consultor de vendas antes de utilizar estas medidas.

## PLATAFORMA ATÉ 4 METROS

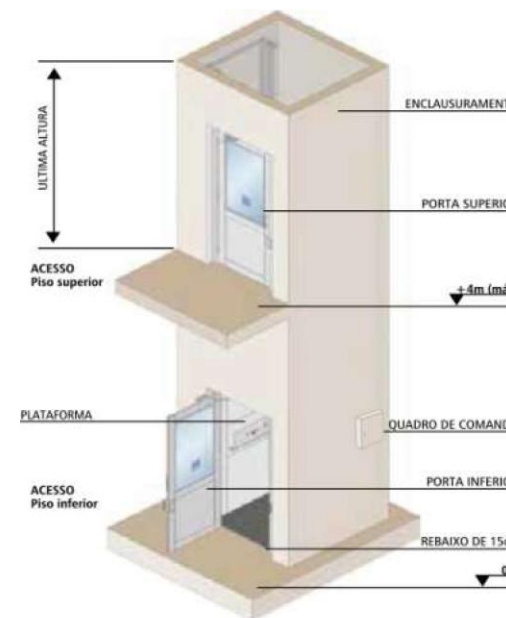

### ENTRADA E SAÍDA OPOSTAS

BASE PLATAFORMA		CAIXA DE CORRIDA		UA Última altura
Largura	Comprimento	Largura	Comprimento	
0,90	1,40	1,41	1,59	2,40
1,10	1,40	1,56	1,59	

### ENTRADA E SAÍDA ADJACENTES OU 90°

BASE PLATAFORMA		CAIXA DE CORRIDA		UA Última altura
Largura	Comprimento	Largura	Comprimento	
1,10	1,40	1,62	1,60	2,40

### ENTRADA E SAÍDA UNILATERAIS

BASE PLATAFORMA		CAIXA DE CORRIDA		UA Última altura
Largura	Comprimento	Largura	Comprimento	
0,90	1,40	1,41	1,58	2,40
1,10	1,40	1,56	1,58	

Medidas em metros  
Imagens ilustrativas  
\*Para outras medidas consulte nosso Consultor de vendas.

Medidas do Quadro de Comando  
25 x 35 x 12cm (Alt. x Larg. x Prof.)

# MONTA CARGA

Entradas	Capacidade [Kg]	Largura da cabina [mm]	Comprimento da cabina [mm]	Altura interna cabina [mm]	Largura mínima da caixa [mm]	Comprimento mínimo da caixa [mm]	Largura máxima da caixa [mm]	Comprimento máximo da caixa [mm]	Vel. [m/s]	poço [mm]	Última altura para altura de cabina XXXX [mm]
Unilaterais	50 à 100	600	600	800 - 1200	800 (C.P FUNDO) - 990 (C.P LATERAL)	900 (C.P AO FUNDO) - 750 (C.P LATERAL)	1200	900	0,35	800	3300 - 3900
		600	700	800 - 1200	800 (C.P FUNDO) - 990C.P LATERAL)	1000 (C.P AO FUNDO) - 850 (C.P LATERAL)	1200	1000	0,35	800	3300 - 3900
		700	600	800 - 1200	900 (C.P FUNDO) - 1090 (C.P LATERAL)	900 (C.P AO FUNDO) - 750 (C.P LATERAL)	1300	900	0,35	800	3300 - 3900
		700	700	800 - 1200	900 (C.P FUNDO) - 1090 (C.P LATERAL)	1000 (C.P AO FUNDO) - 850 (C.P LATERAL)	1300	1000	0,35	800	3300 - 3900
Opostas	50 à 100	600	600	800 - 1200	990 (C.P LATERAL)	720 (C.P LATERAL)	1200	720	0,35	800	3300 - 3900
		700	700		1090 (C.P LATERAL)	820 (C.P LATERAL)	1300	820	0,35	800	3300 - 3900
Adjacentes	50 à 100	600	600	800 - 1200	1050	1000	1050	1100	0,35	800	3300 - 3900
		700	700								
		800	800								
		900	900								
Unilaterais	100 à 150	700	800	800 - 1200	1100	950	1100	1200	0,35	800	3300 - 3900
		700	900	800 - 1200	1100	1050	1100	1300	0,35	800	3300 - 3900
		800	800	800 - 1200	1200	950	1200	1200	0,35	800	3300 - 3900
		900	800	800 - 1200	1300	950	1500	1200	0,35	800	3300 - 3900
Opostas	100 à 150	700	900	800 - 1200	1100	1020	1300	1020	0,35	800	3300 - 3900
		800	800	800 - 1200	1200	920	1400	920	0,35	800	3300 - 3900
		900	700	800 - 1200	1200	1020	1400	1020	0,35	800	3300 - 3900
		900	800	800 - 1200							
Adjacentes	100 à 150	600	600	800 - 1200	1100	1000	1050	1100	0,35	800	3300 - 3900
		700	700								
		800	800								
		900	900								
Unilaterais	200 à 300	800	1000	800 - 1200	1200	1150	1300	1300	0,35	800	3300 - 3900
		900	1000	800 - 1200	1300	1150	1500	1300	0,35	800	3300 - 3900
		1000	900	800 - 1200	1400	1050	1600	1200	0,35	800	3300 - 3900
		1000	1000	800 - 1200	1400	1150	1600	1300	0,35	800	3300 - 3900
Opostas	200 à 300	800	1000	800 - 1200	1200	1120	1400	1120	0,35	800	3300 - 3900
		900	1000	800 - 1200	1300	1120	1500	1120	0,35	800	3300 - 3900
		1000	900	800 - 1200	1400	1020	1600	1020	0,35	800	3300 - 3900
		1000	1000	800 - 1200	1400	1120	1600	1120	0,35	800	3300 - 3900
Adjacentes	200 à 300	600	600	800 - 1200	1050	1000	1050	1100	0,35	800	3300 - 3900
		700	700								
		800	800								
		900	900								
Unilaterais	300 à 400	800	1000	800 - 1200	1200	1150	1300	1300	0,35	800	3300 - 3900
		900	1000	800 - 1200	1300	1150	1500	1300	0,35	800	3300 - 3900
		1000	900	800 - 1200	1400	1050	1600	1200	0,35	800	3300 - 3900
		1000	1000	800 - 1200	1400	1150	1600	1300	0,35	800	3300 - 3900
Opostas	300 à 400	800	1000	800 - 1200	1200	1120	1400	1120	0,35	800	3300 - 3900
		900	1000	800 - 1200	1300	1120	1500	1120	0,35	800	3300 - 3900
		1000	900	800 - 1200	1400	1020	1600	1020	0,35	800	3300 - 3900
		1000	1000	800 - 1200	1400	1120	1600	1120	0,35	800	3300 - 3900
Adjacentes	300 à 400	600	600	800 - 1200	1050	1000	1050	1100	0,35	800	3300 - 3900
		700	700								
		800	800								
		900	900								
Unilaterais	400 à 500	800	1000	800 - 1200	1200	1150	1300	1300	0,35	800	3300 - 3900
		900	1000	800 - 1200	1300	1150	1500	1300	0,35	800	3300 - 3900
		1000	900	800 - 1200	1400	1050	1600	1200	0,35	800	3300 - 3900
		1000	1000	800 - 1200	1400	1150	1600	1300	0,35	800	3300 - 3900
Opostas	400 à 500	800	1000	800 - 1200	1200	1120	1400	1120	0,35	800	3300 - 3900
		900	1000	800 - 1200	1300	1120	1500	1120	0,35	800	3300 - 3900
		1000	900	800 - 1200	1400	1020	1600	1020	0,35	800	3300 - 3900
		1000	1000	800 - 1200	1400	1120	1600	1120	0,35	800	3300 - 3900
Adjacentes	400 à 500	600	600	800 - 1200	1050	1000	1050	1100	0,35	800	3300 - 3900
		700	700								
		800	800								
		900	900								
Unilaterais	500 à 600	800	1000	800 - 1200	1200	1150	1300	1300	0,35	800	3300 - 3900
		900	1000	800 - 1200	1300	1150	1500	1300	0,35	800	3300 - 3900
		1000	900	800 - 1200	1400	1050	1600	1200	0,35	800	3300 - 3900
		1000	1000	800 - 1200	1400	1150	1600	1300	0,35	800	3300 - 3900
Opostas	500 à 600	800	1000	800 - 1200	1200	1120	1400	1120	0,35	800	3300 - 3900
		900	1000	800 - 1200	1300	1120	1500	1120	0,35	800	3300 - 3900
		1000	900	800 - 1200	1400	1020	1600	1020	0,35	800	3300 - 3900
		1000	1000	800 - 1200	1400	1120	1600	1120	0,35	800	3300 - 3900
Adjacentes	500 à 600	600	600	800 - 1200	1050	1000	1050	1100	0,35	800	3300 - 3900
		700	700								
		800	800								
		900	900								

FÁBRICA WHATSAPP ORÇAMENTOS TELEFONES

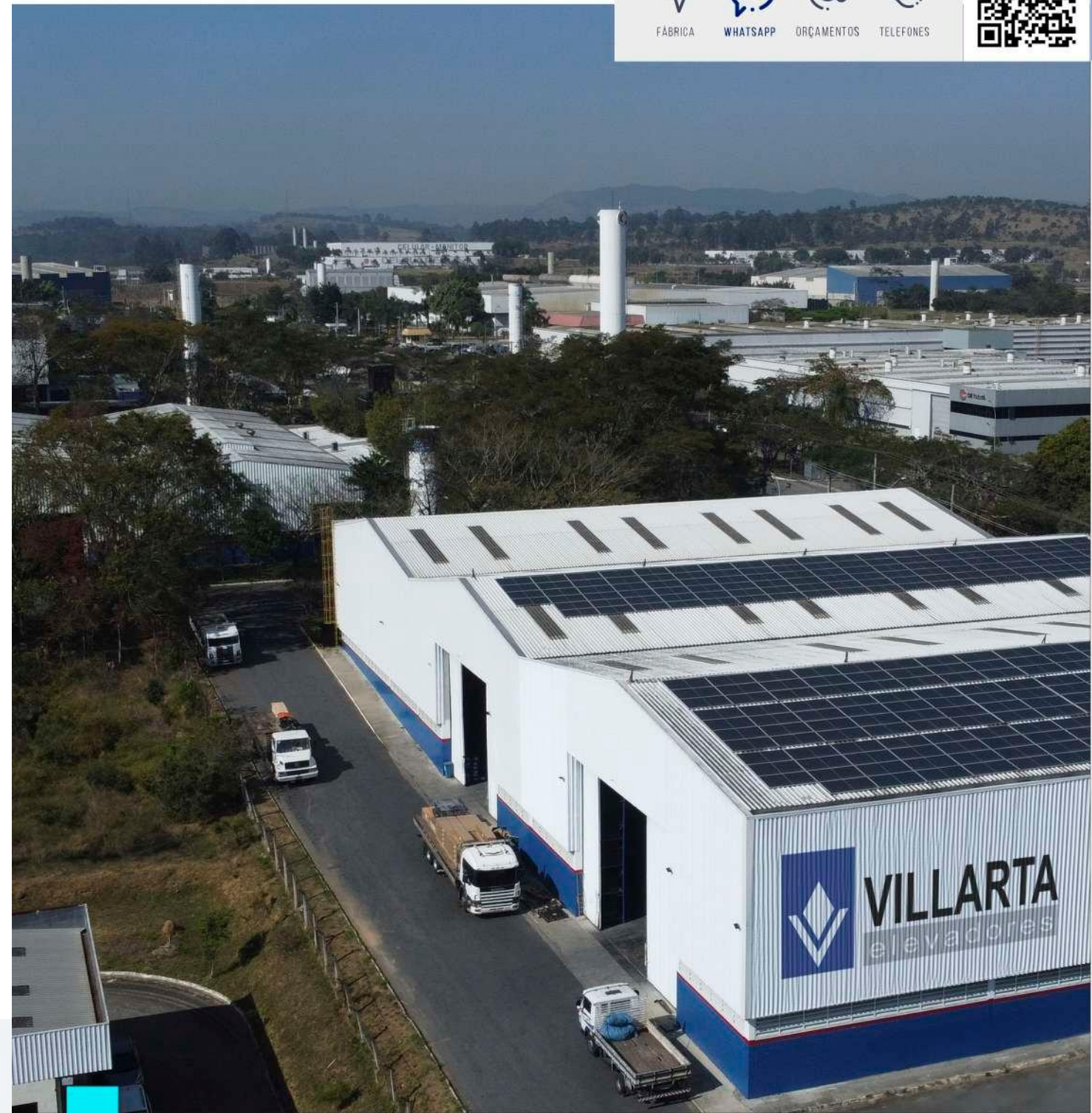

## LOCALIZE UMA UNIDADE / VILLARTA.COM.BR

FABRICAÇÃO, VENDA, MANUTENÇÃO E MODERNIZAÇÃO DE ELEVADORES DOS MAIS VARIADOS MODELOS E APLICAÇÕES. DO ELEVADOR DE CARGA AO PANORÂMICO, TEMOS O QUE PRECISA.

Algumas especificações podem sofrer variações sem aviso prévio. As imagens apresentadas são meramente ilustrativas. Entre em contato para obter informações atualizadas.

